

StarLine A93 v2

Схема подключения "из набора".

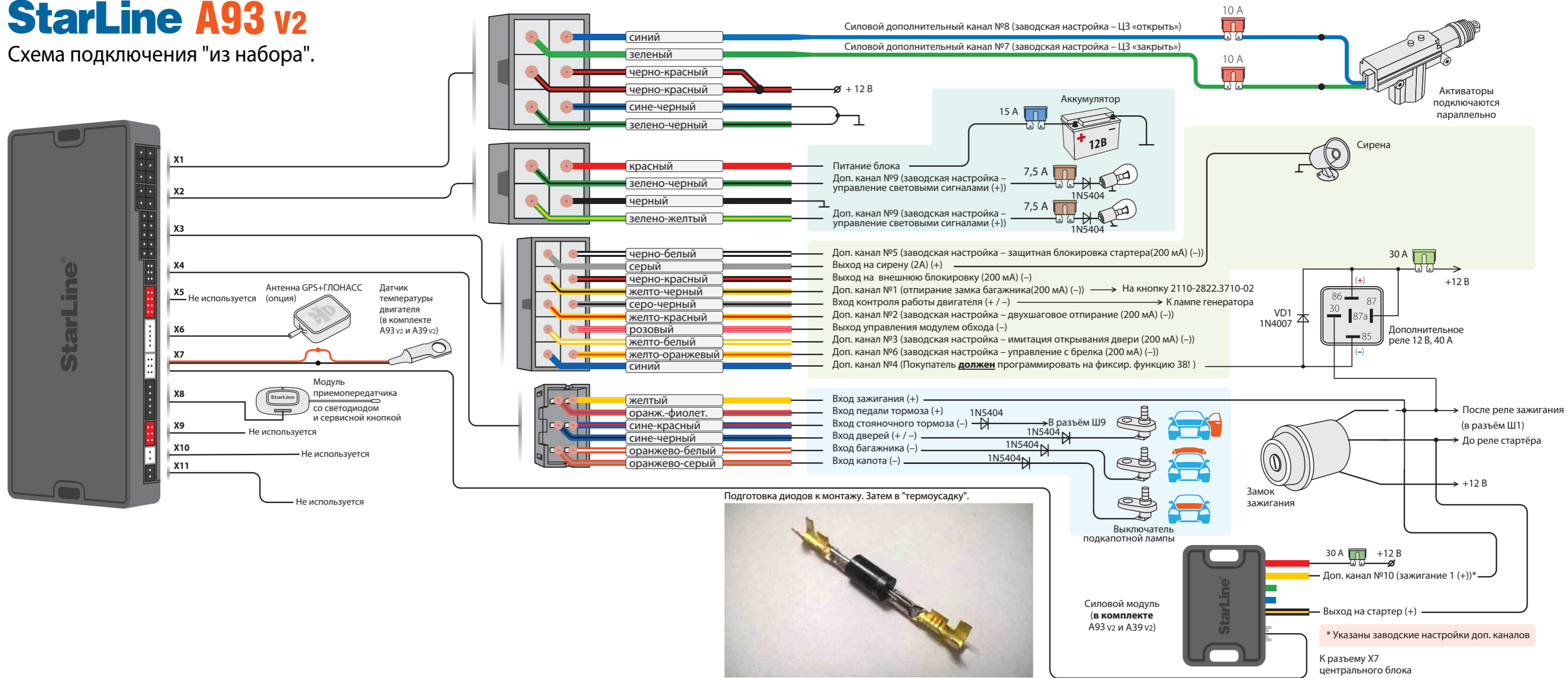

Примеры размещения компонентов сигнализации

- 1 **Модуль приемопередатчика со светодиодом и сервисной кнопкой** закрепите на лобовом стекле автомобиля на расстоянии не менее 5 см от металлических деталей кузова.

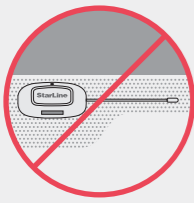

Внимание! Не размещайте приемопередатчик на шелкографии лобового стекла, это приводит к снижению дальности действия охранного оборудования. Наличие обогрева лобового стекла также может снижать дальность работы.

Датчик наклона и удара находится в приемопередатчике, поэтому обеспечьте надежную фиксацию приемопередатчика к лобовому стеклу или под приборной панелью.

- 2 **Центральный блок** разместите в салоне в скрытом месте.

Внимание! В центральном блоке находится GSM антенна (опция). Не размещайте блок на металлических поверхностях, так как это приведет к помехам и плохому качеству приема. При необходимости закрепить блок к металлическому кронштейну, обеспечьте расстояние до него более 1 см.

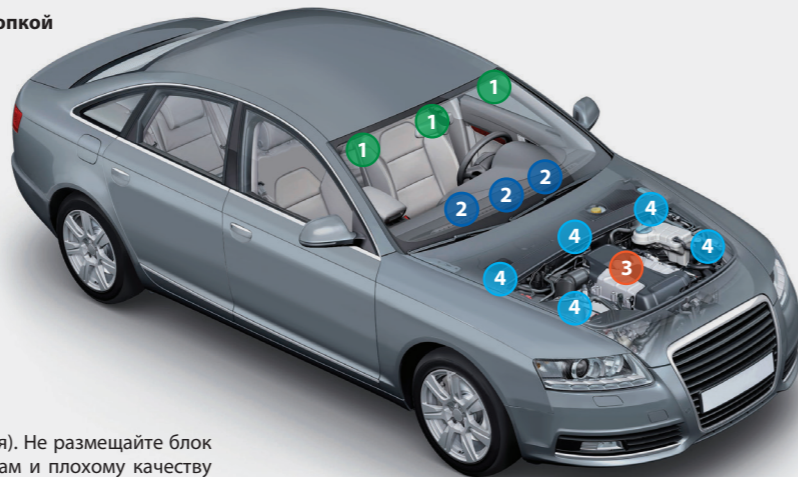

- 3 **Датчик температуры** двигателя закрепите на патрубке системы охлаждения рядом с блоком двигателя.



- 4 **Сирена** размещается под капотом. Рупор сирены направьте вниз.



! Разработчик и производитель, НПО СтарЛайн, оставляет за собой право на внесение технических улучшений, не отраженных в данной схеме.

Информация об обновлениях, актуальные версии инструкций по эксплуатации и установке смотрите на сайте www.starline.ru в разделе «Каталог». Карты монтажа на различные модели автомобилей смотрите на сайте install.starline.ru

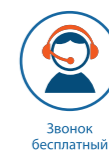

Федеральная служба поддержки StarLine.	
Россия	8-800-333-80-30
Москва	(495) 935-80-30
Беларусь	8-10-8000-333-80-30
Казахстан	8-800-070-80-30
Киргизия	0-800-111-80-30
Украина	0-800-502-308