

НИССАН



Х-ТРАЙЛ (Европа)

начинаем со снятия крышки подторпедника



после снятия отщёлкиваем все разъёмы и снимаем полностью

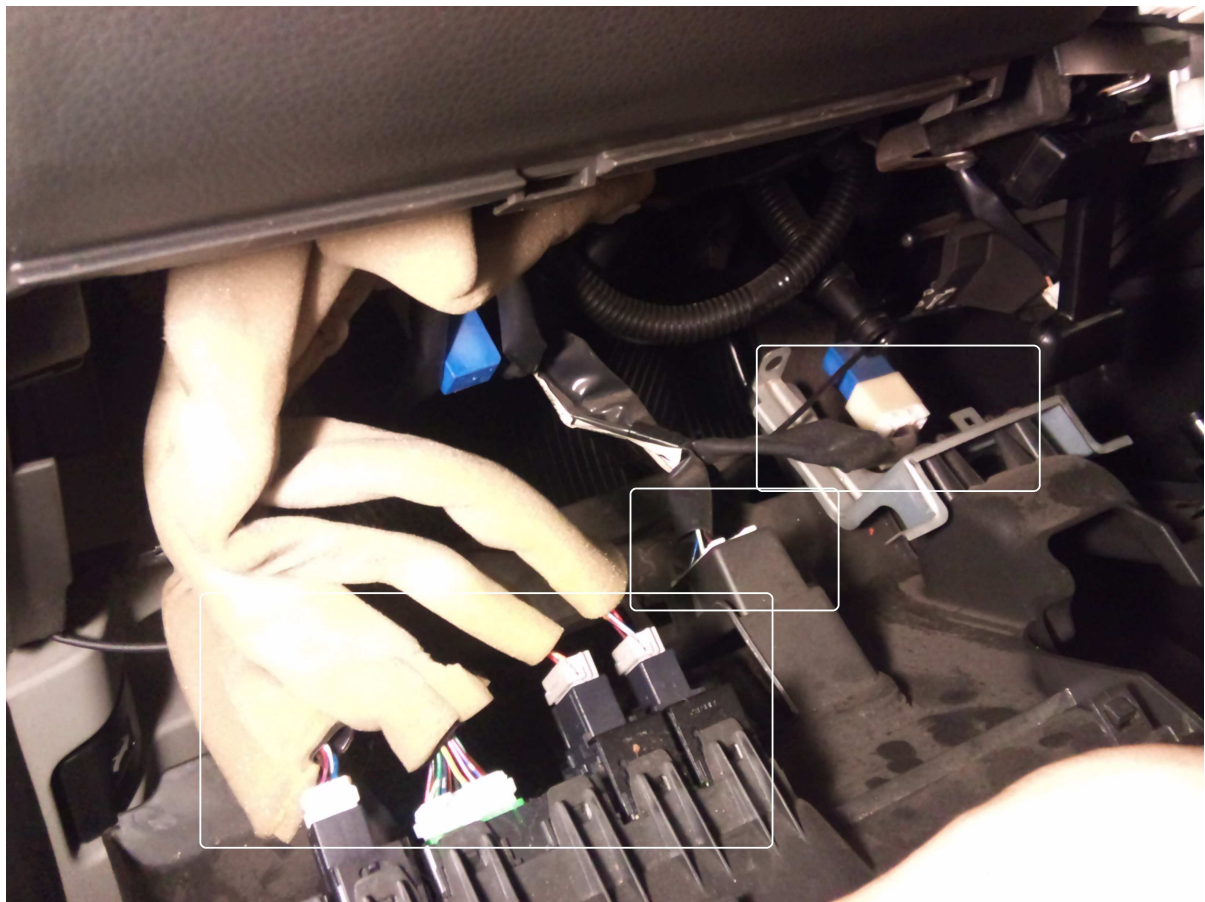

далее переходим наверх Торпедо и снимаем накладку с щитка приборов и динамика ВЧ



снимаем в первую очередь

после снимаем сам бардачѐк

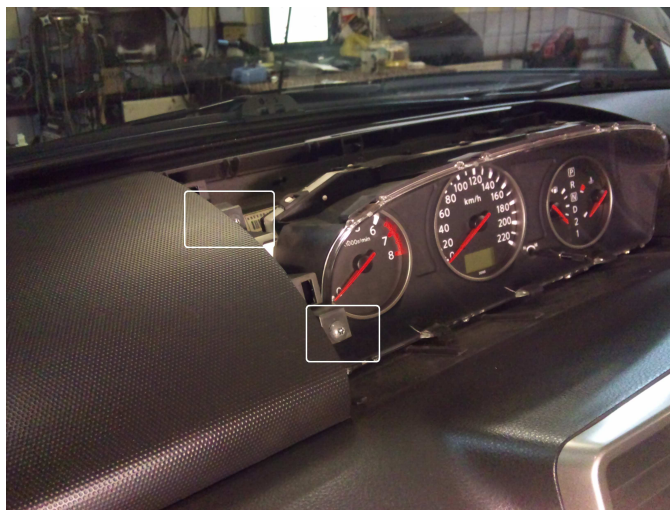

получаем доступ к блоку управления центральным замком и какому то чѐрному блочку – на который приходят провода поворотов

в блоке концевики и управление центральным замком



зелёно/жёлтый(+) и зелёно/чёрный(+)

в блоке ЦЗ подключаемся к концевикам

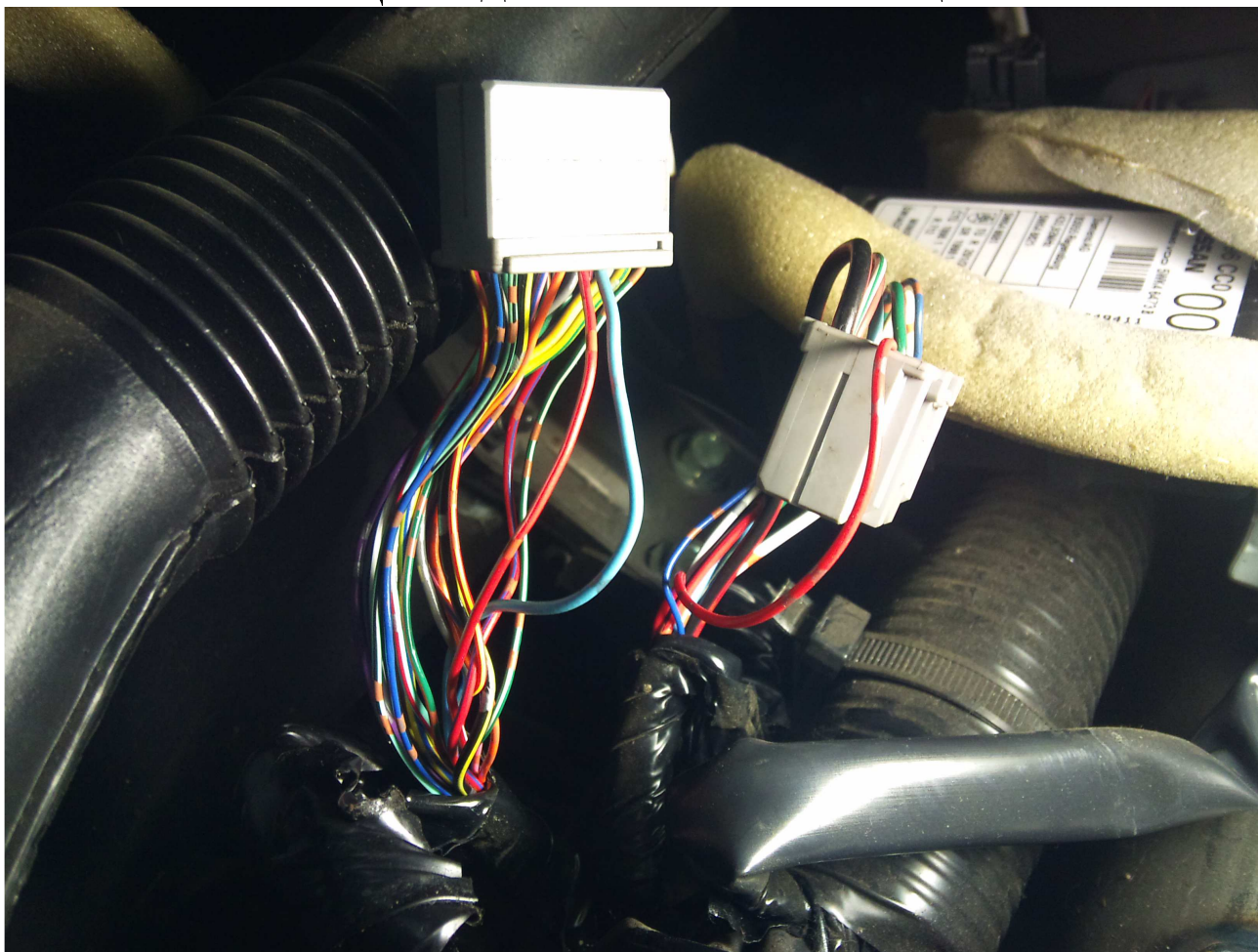

**голубой (-) и красно/белый(-)
подключаемся через диодную развязку**

Схема 1:

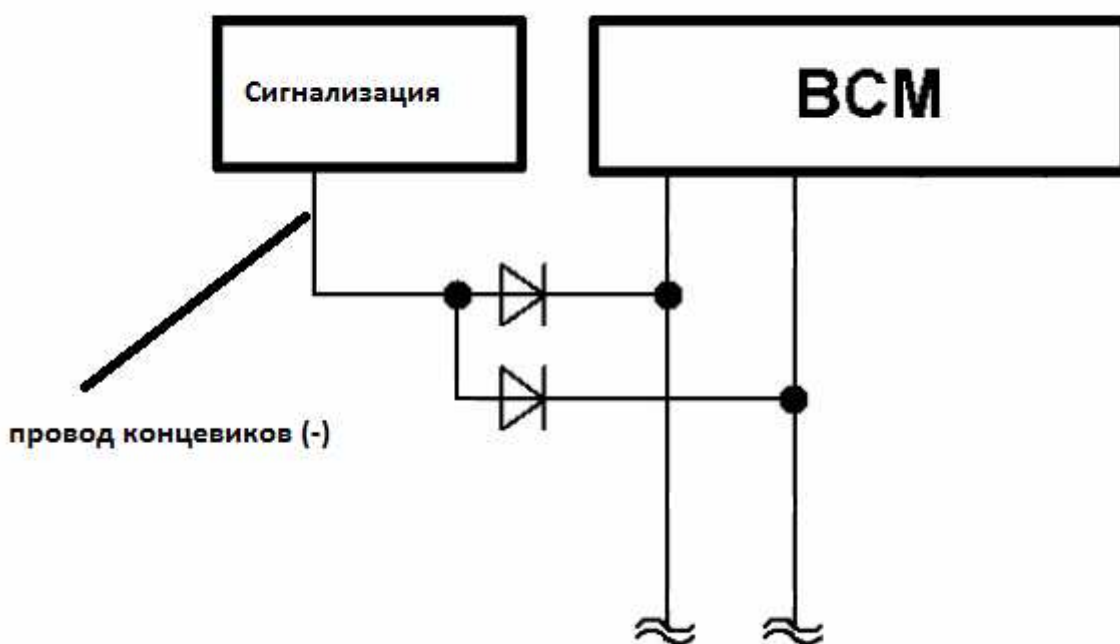

центральный замок

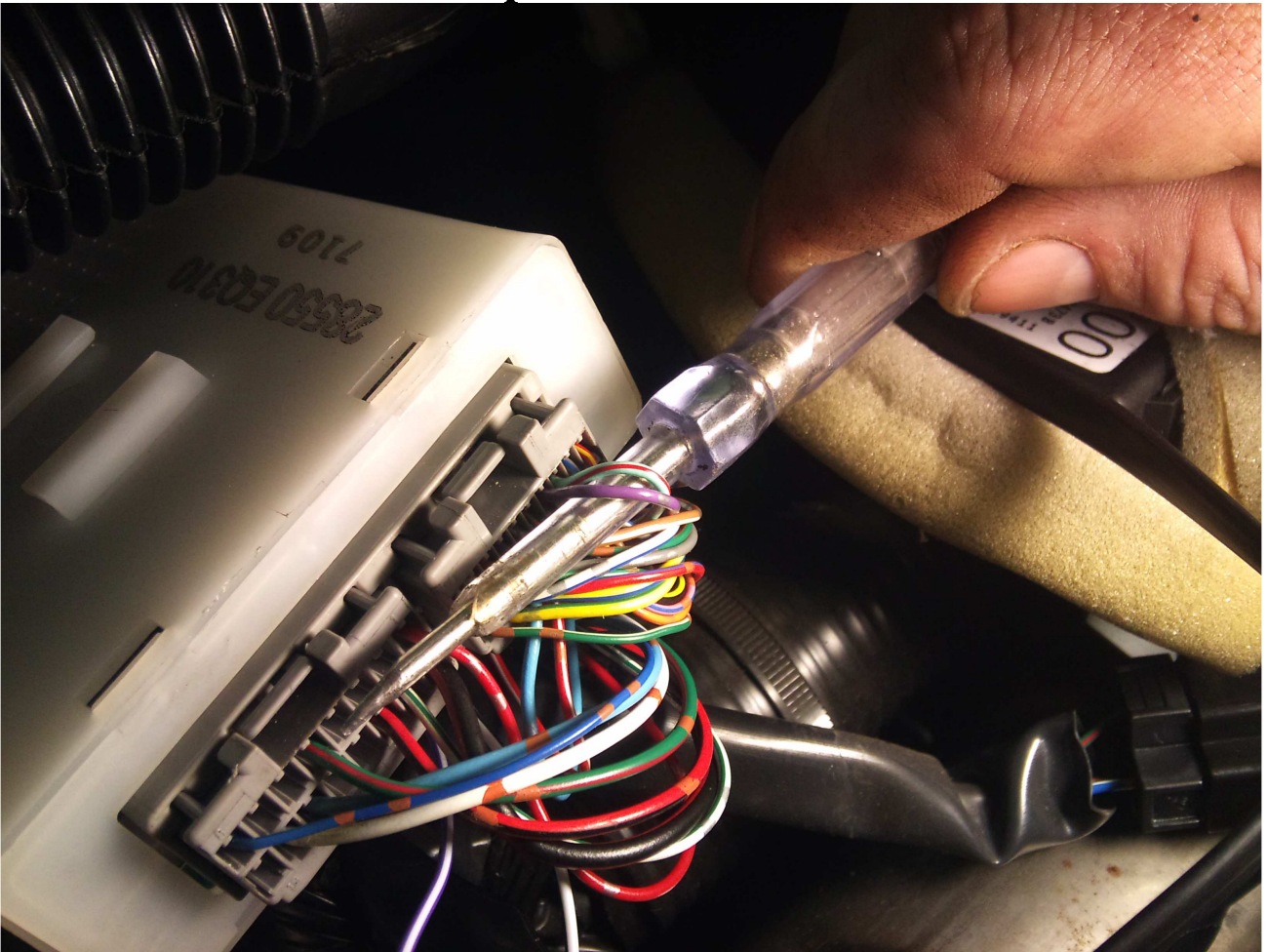

салатово/красный(-) закрытие
фиолетовый(-) открытие
здесь же делаем заземление



**снимаем накладку стойки и протягиваем шлейф антенны
крепим её и устанавливаем светодиод**



протягиваем жгуты от сигнализации вниз и подключаемся к тормозу



розовый(+)

и протягиваем жгут в подкапотное пространство через штатное отверстие (оно прикрыто резиновой заглушкой)

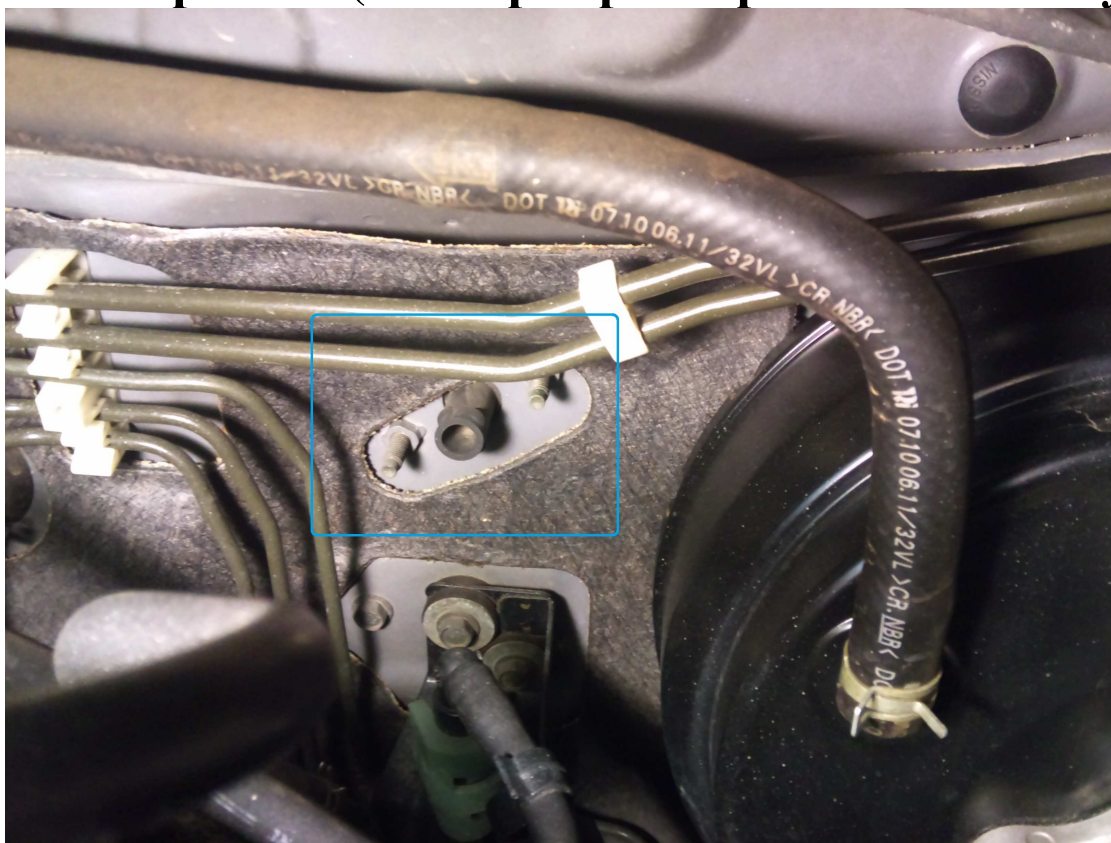

вид со стороны двигателя

на варианте с финским светом чтобы во время запуска не горел головной свет можно подключиться не к поворотам а к габаритам

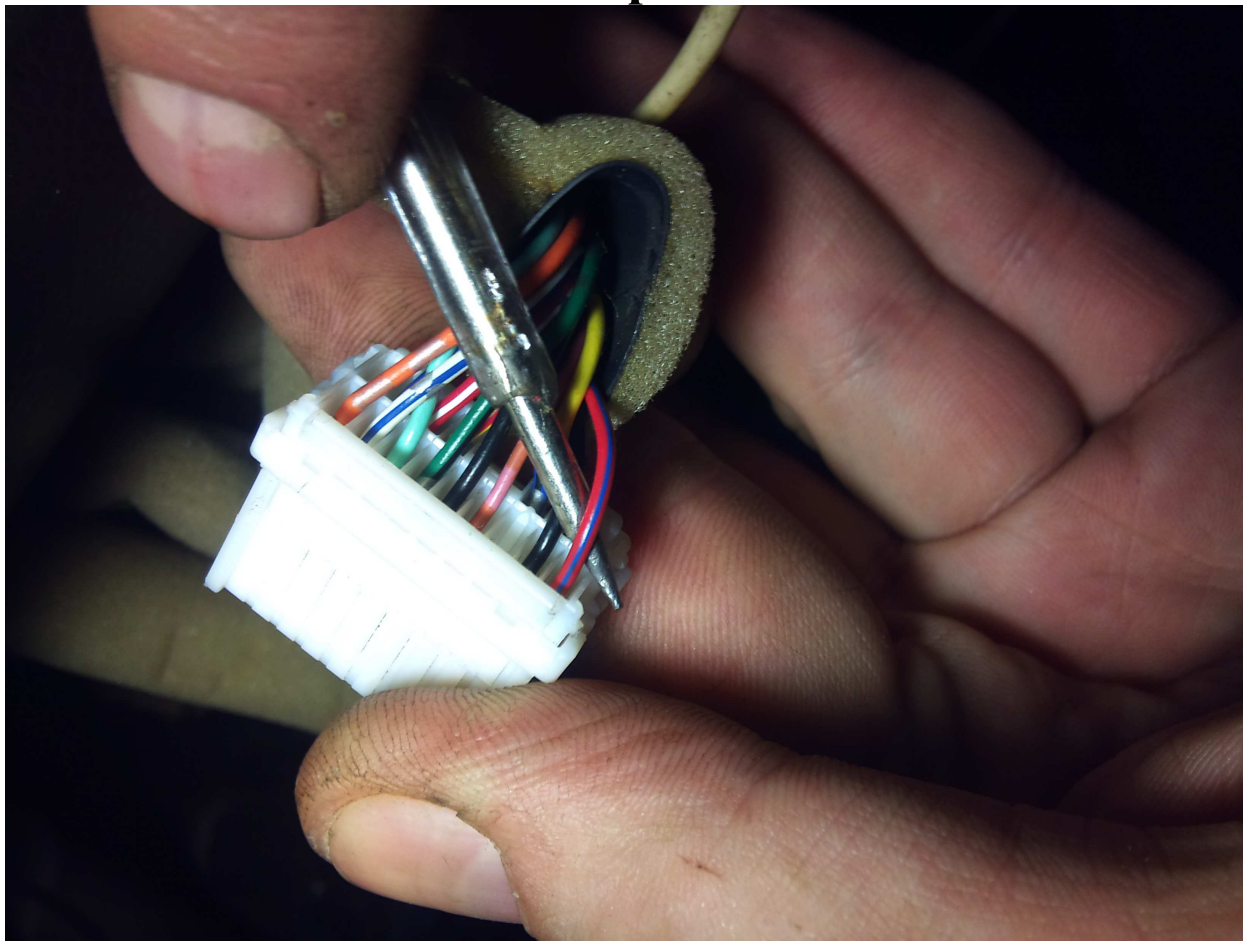

красно/синий провод (+) на разъёме управления зеркалами начинаем снимать кожух рулевого вала

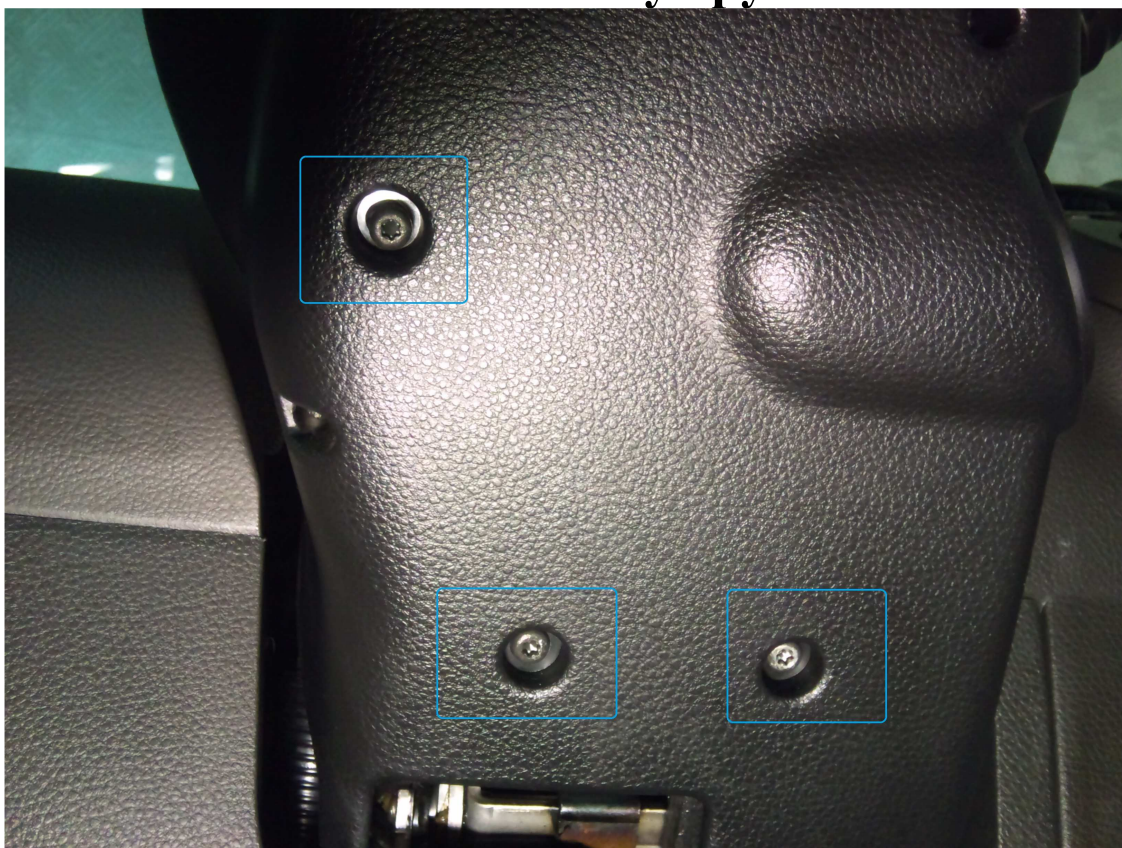

получаем доступ к замку зажигания

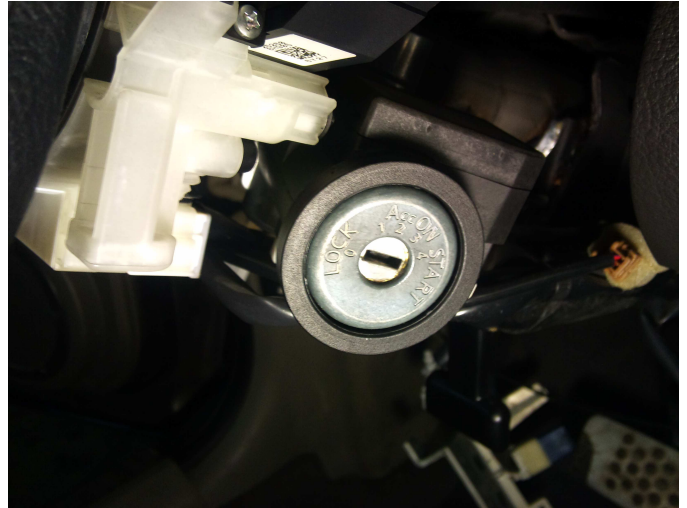

делаем обходчик иммобилайзера по привычной схеме

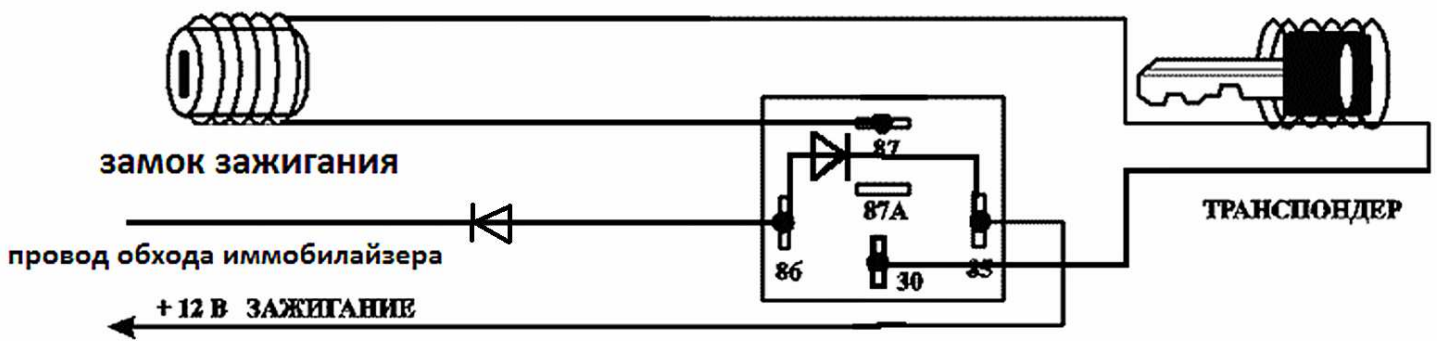

подключаемся к силовой части

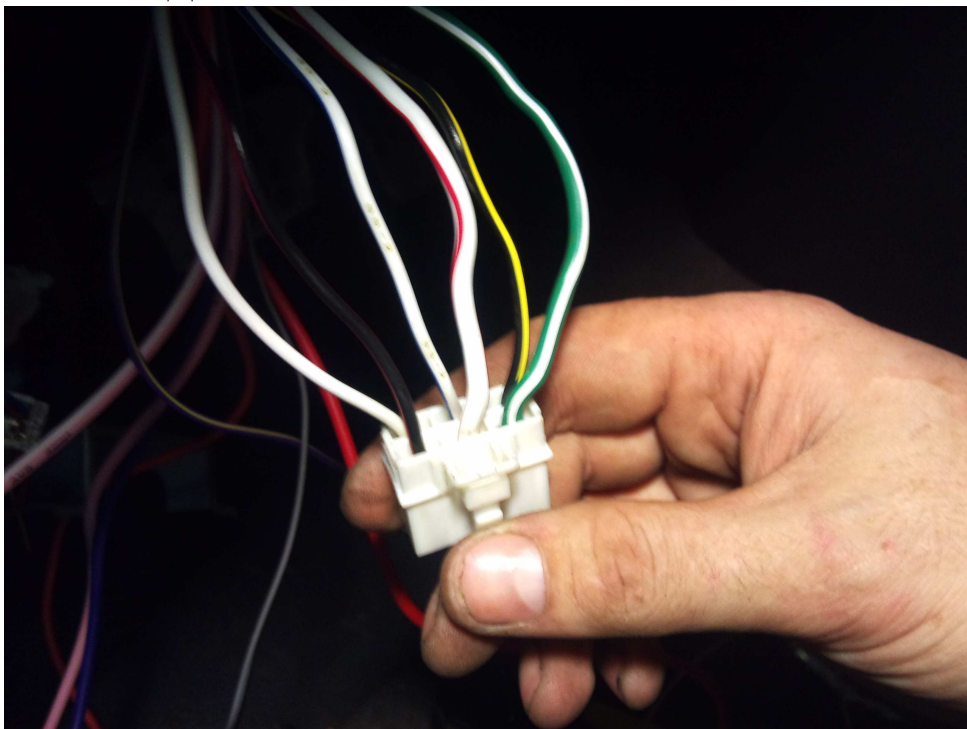

- зелёно/белый (+) - батарея
- бело/голубой (+) - аксессуары
- чёрно/красный (+) - зажигание 1
- белый (+) - зажигание 2
- бело/красный (+) - стартер 1
- чёрно/жёлтый (+) - стартер 2

ПОД КАПОТОМ ПОДКЛЮЧАЕМСЯ К ШТАТНОМУ КОНЦЕВИКУ

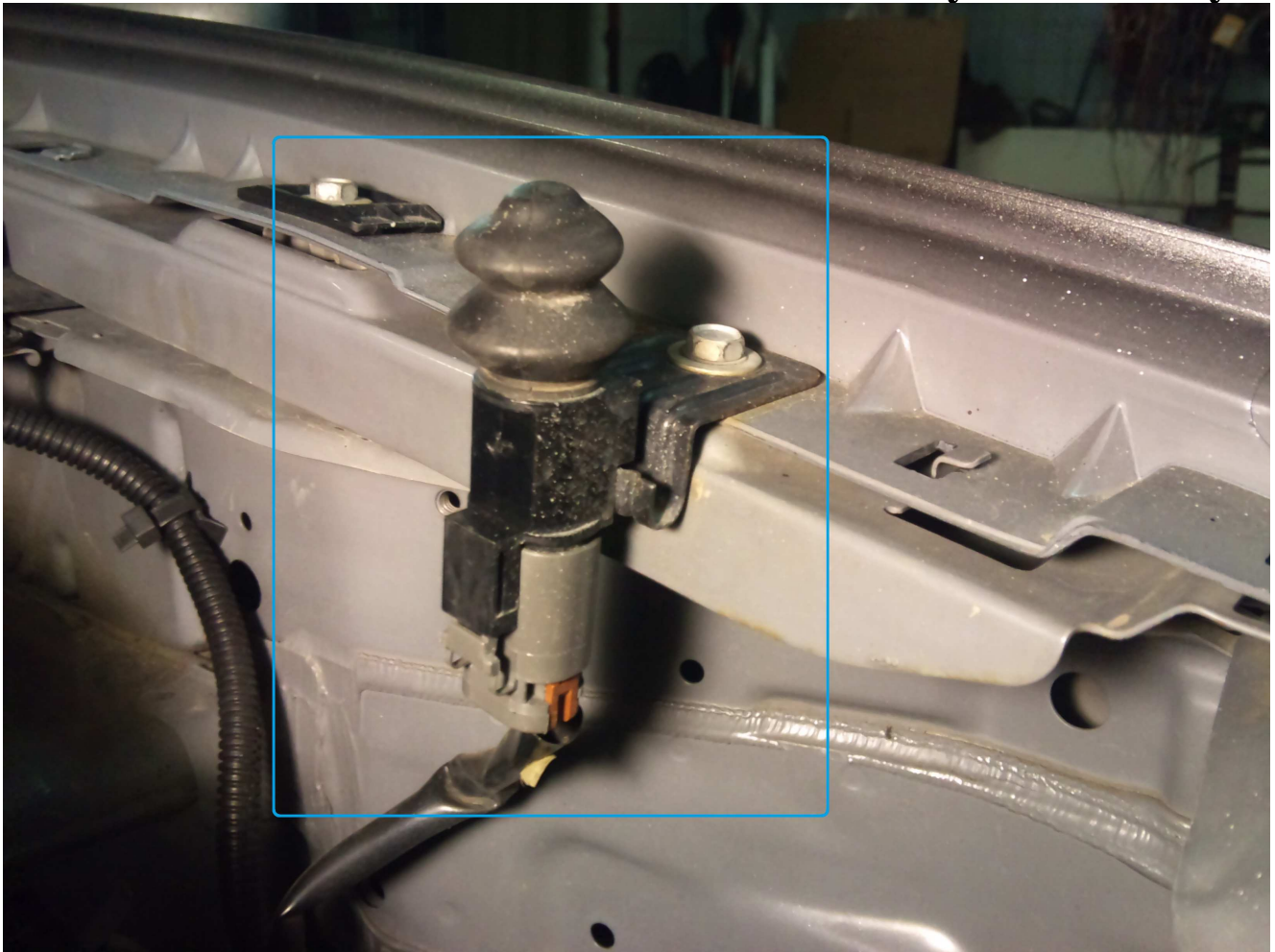

по привычной схеме

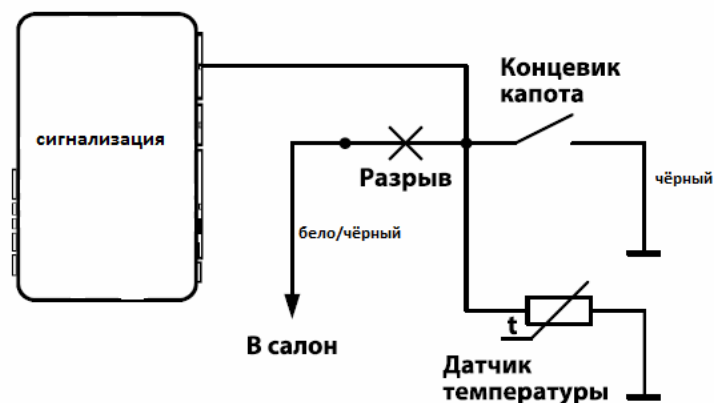

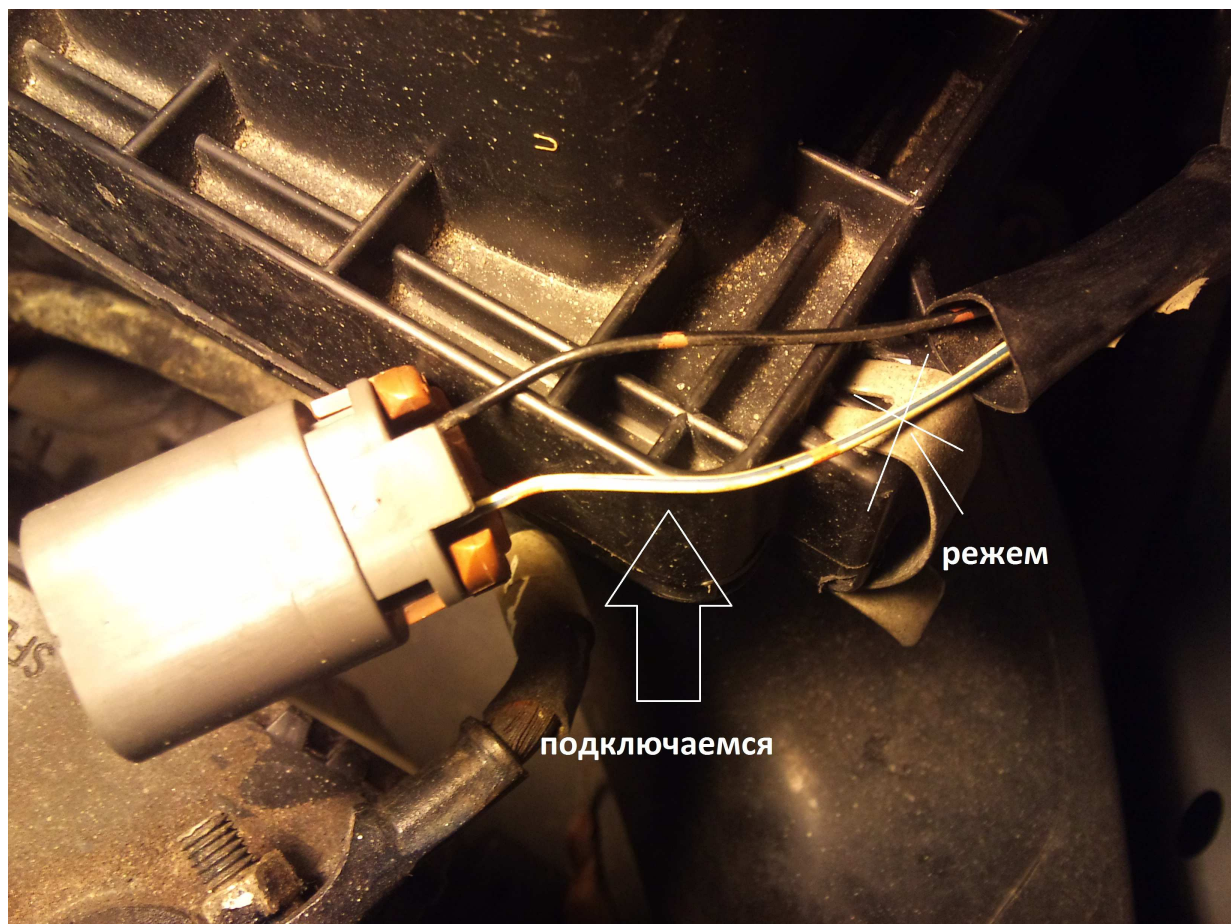

**крепим сирену и датчик температуры
и подключаемся к катушке зажигания для контроля
запуска**

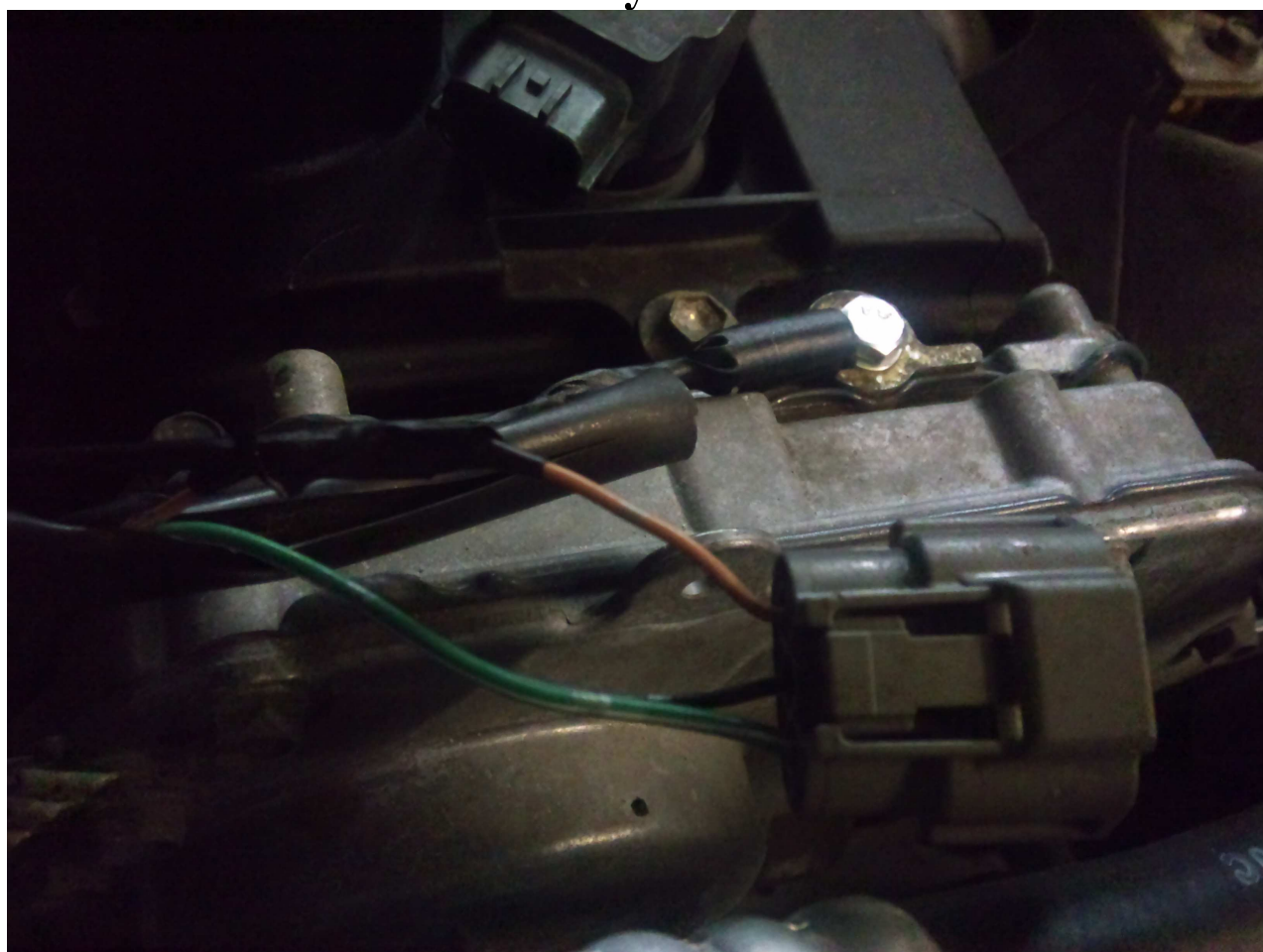

**коричневый провод
на первом цилиндре**

далее как всегда проверяем монтаж

**делаем необходимые настройки
автозапуска**

проверяем и собираем автомобиль