

# ФОРД



# ФОКУС 2

**Как и в случае с мондео рассматриваем оба варианта  
Установки – с CAN модулем и без.**



**снимаем накладку стойки**

**крепим антенну и светодиод**

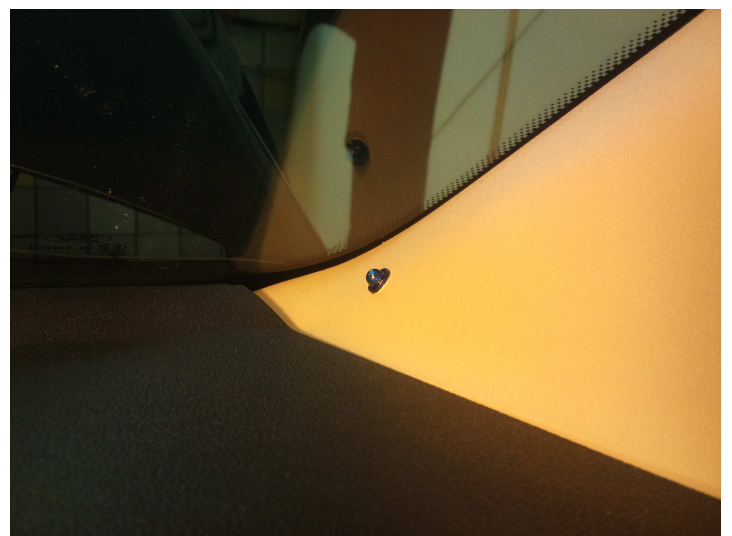

**разбираем кожух рулевого вала – начинаем с отщёлкивания  
пульта управления магнитолой – с обратной стороны нужно  
отвёрткой нажать в отверстие**

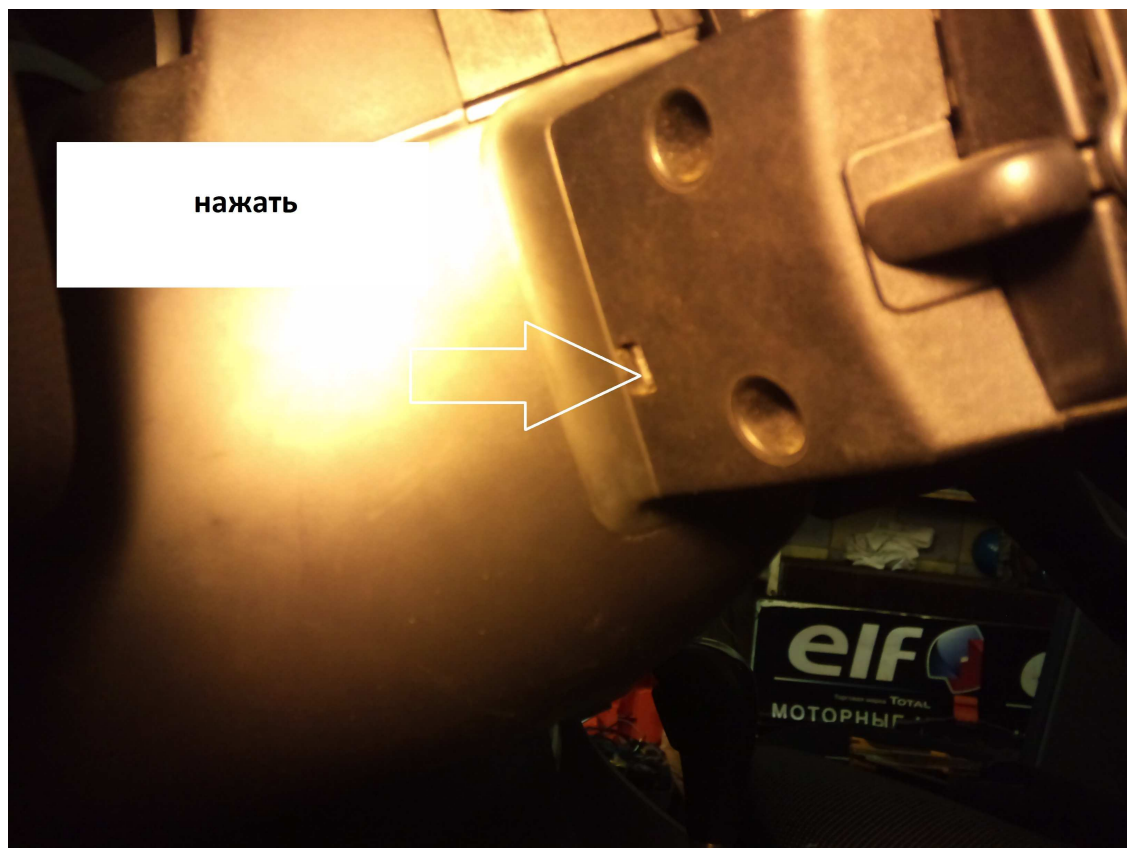

**далее отщёлкнуть разъём и снять пульт**



**откручиваем пару саморезов снимаем кожух и делаем обходчик. По обычной схеме**

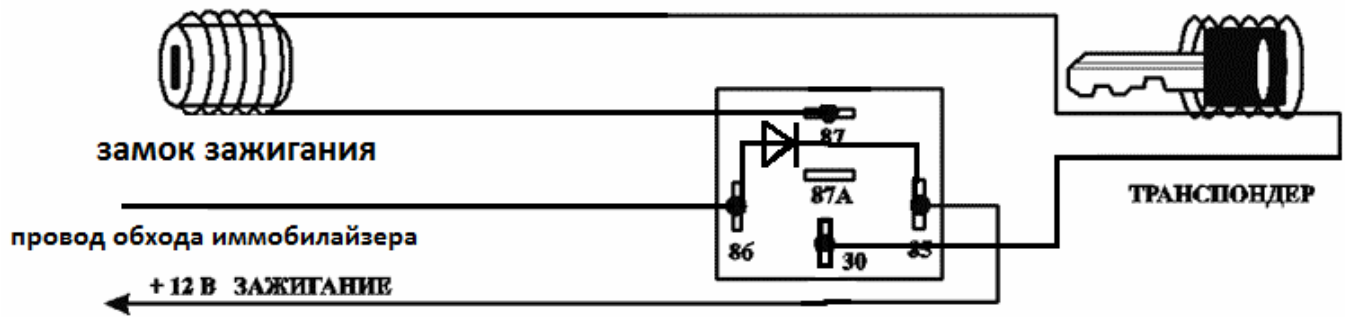

**больше левая сторона нам не понадобится переходим направо и приступаем к снятию перчаточного ящика**



**открываем крышку и откручиваем семь саморезов**

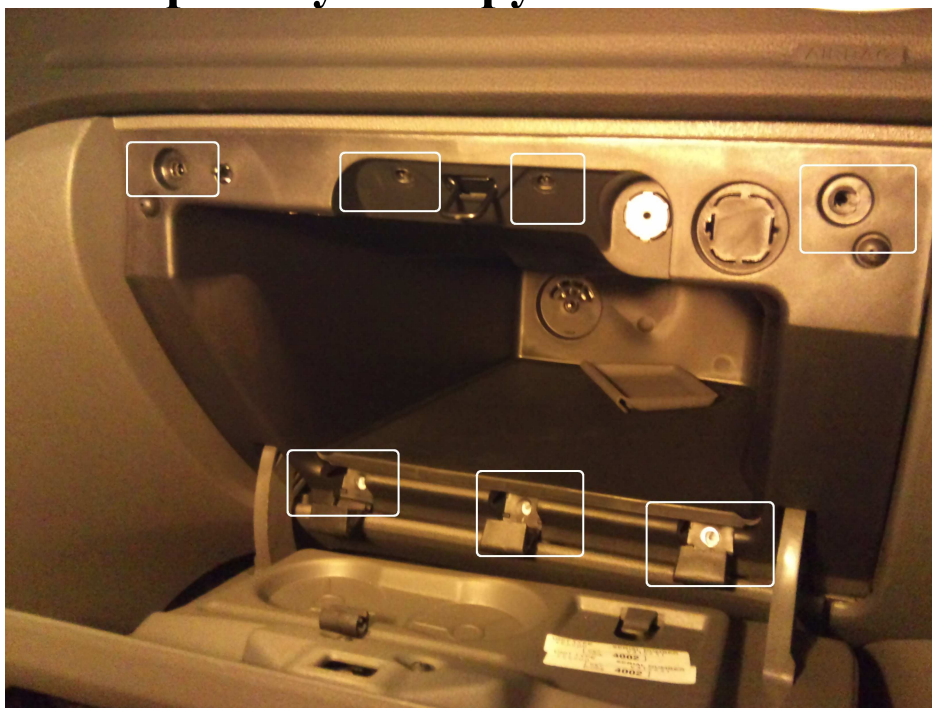

**далее снимаем разъёмы и вынимаем сам ящик**

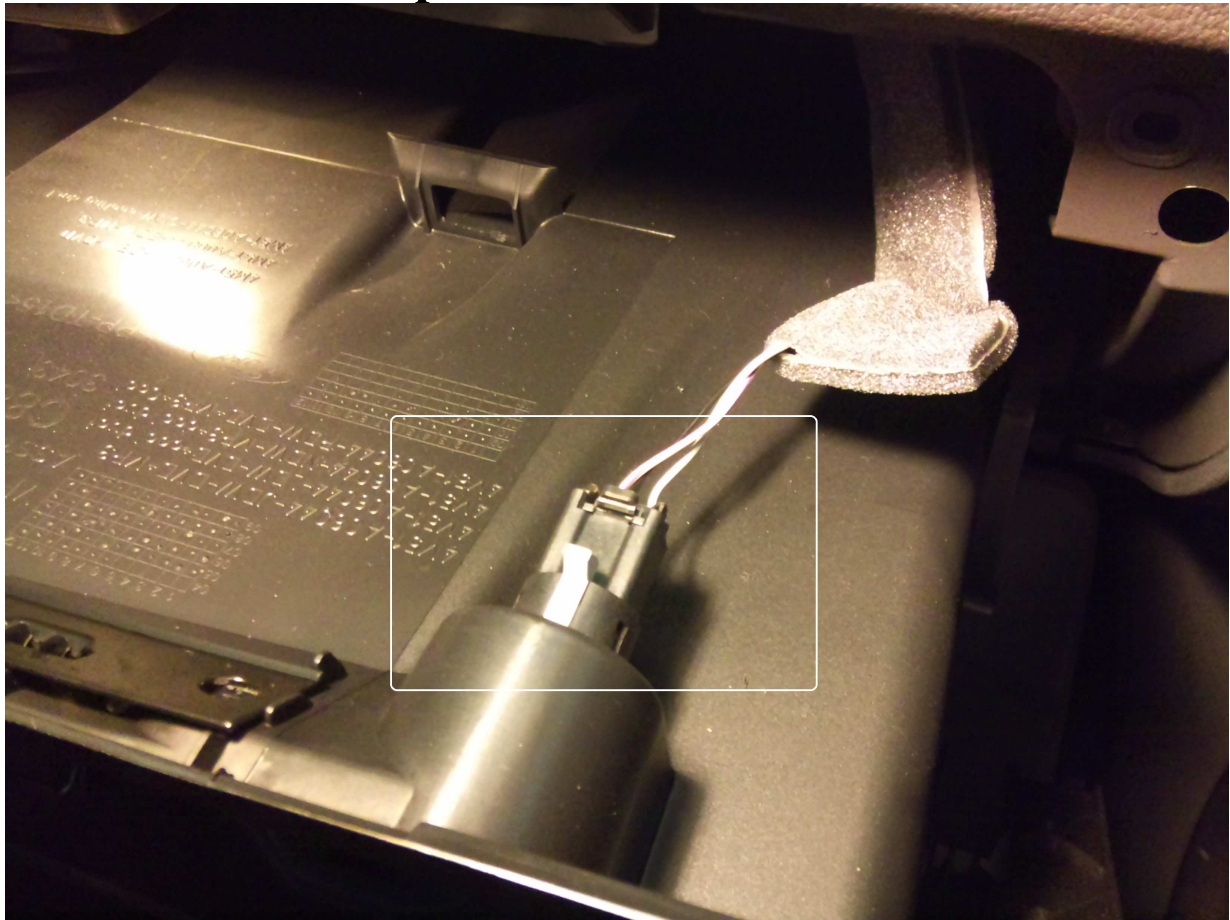

**после него отщёлкиваем крышку – она будет мешаться**



**получаем доступ к блоку GEM .  
здесь всё просто и всё рядом**

## делаем заземление

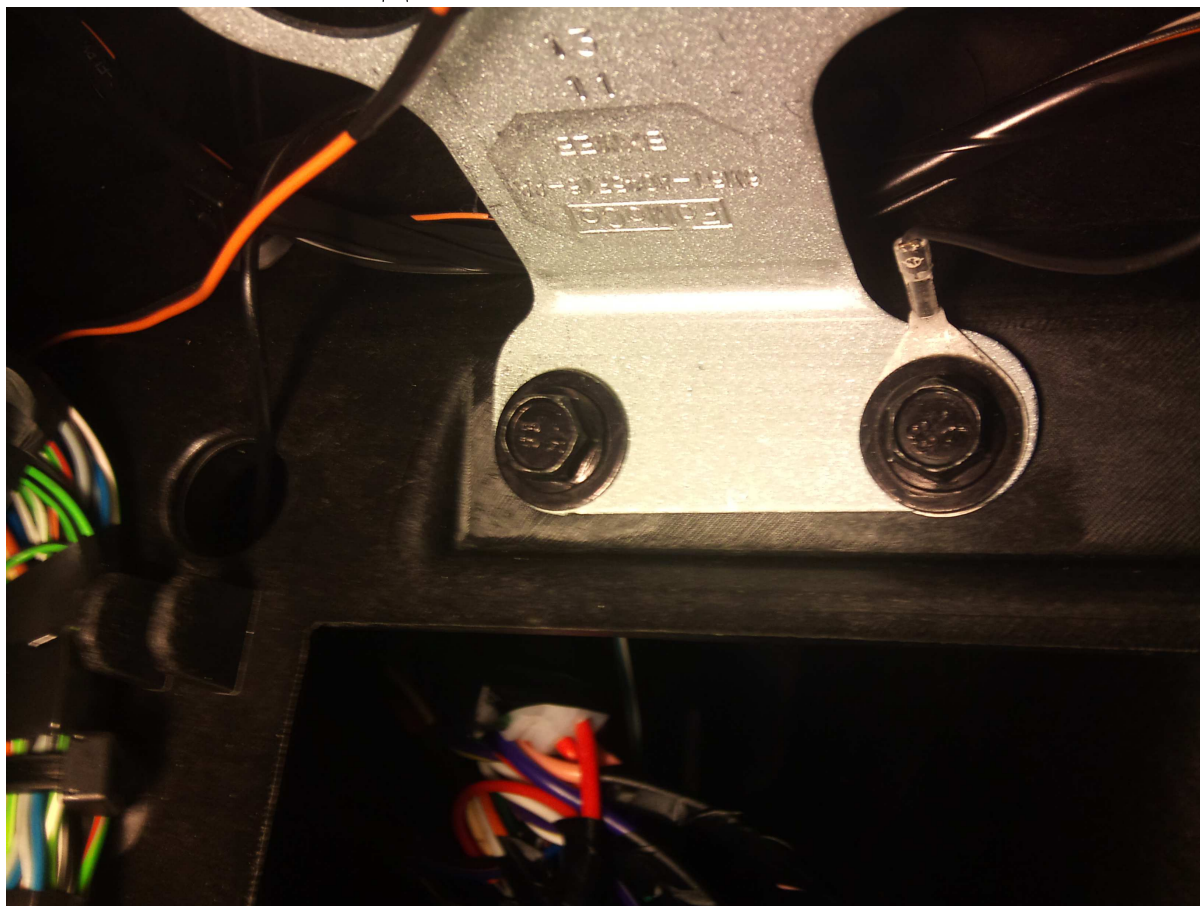

**отличные болты для этого маневра.**

**Подключаем силовую часть**

**Стартер в жгуте за поперечной балкой . там же ручник для механики**

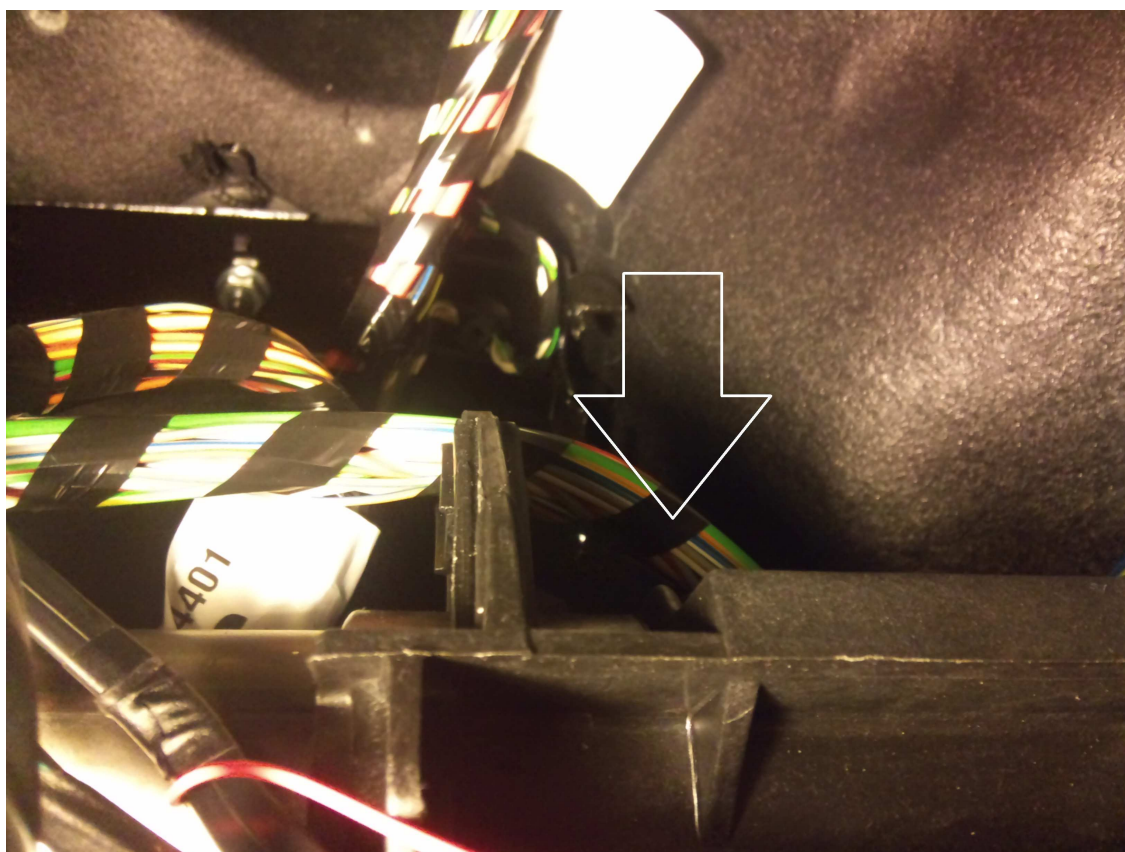

**отщёлкиваем жгут и получаем доступ к проводам**

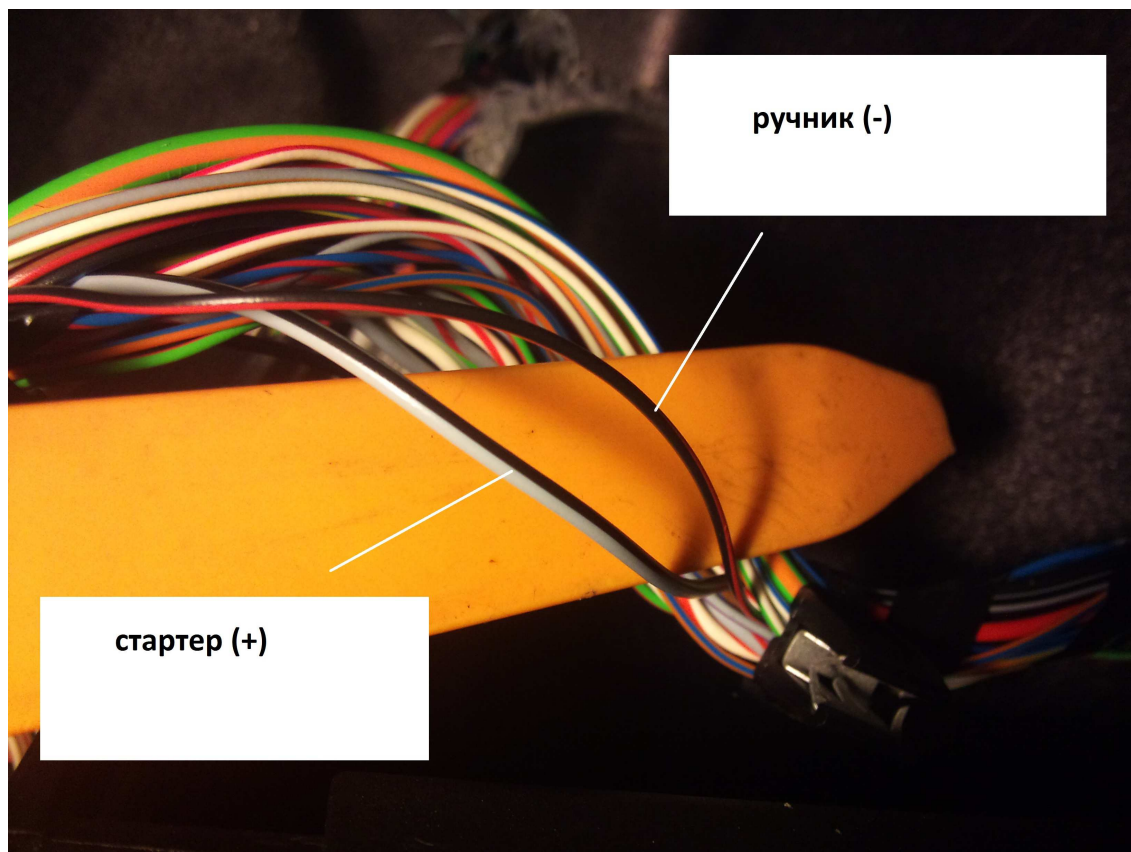

**чёрно/красный (-) ручник и серо/чёрный (+) стартер**

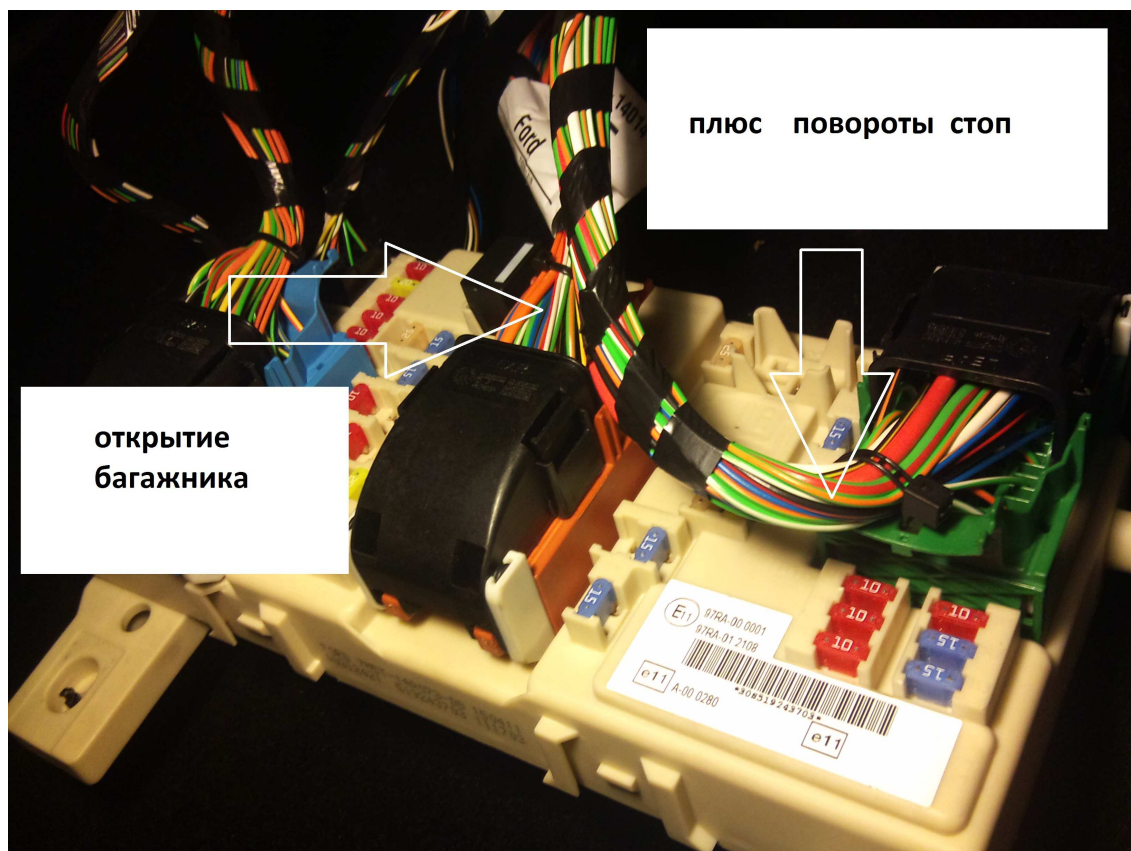

**на блоке показано в каких жгутах подключаемся к силовым проводам**

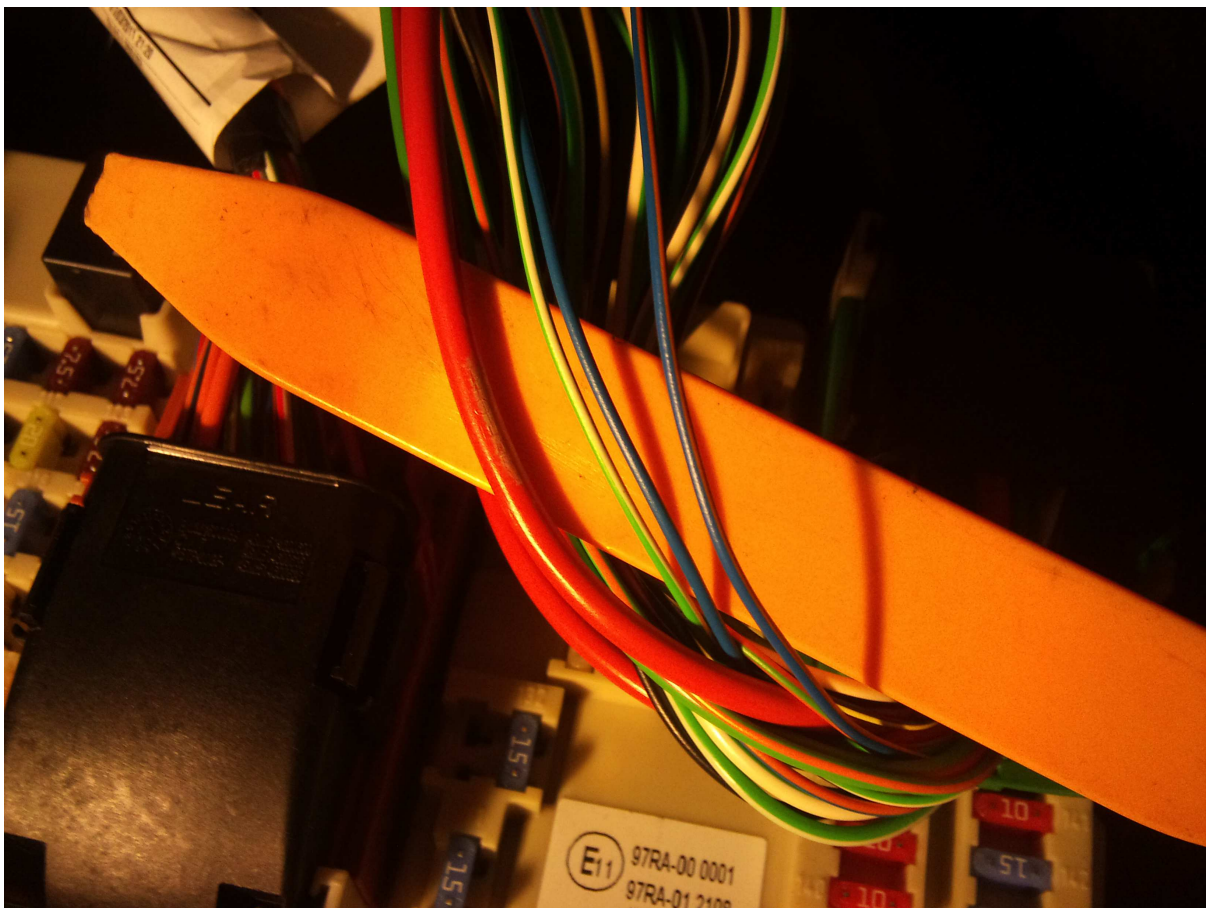

**красный (+) батарея**  
**зелёно/белый (+) тормоз для АКПП**  
**синий и сине/оранжевый (+) повороты**

**багажник в разрыв по приведённой ниже схеме**

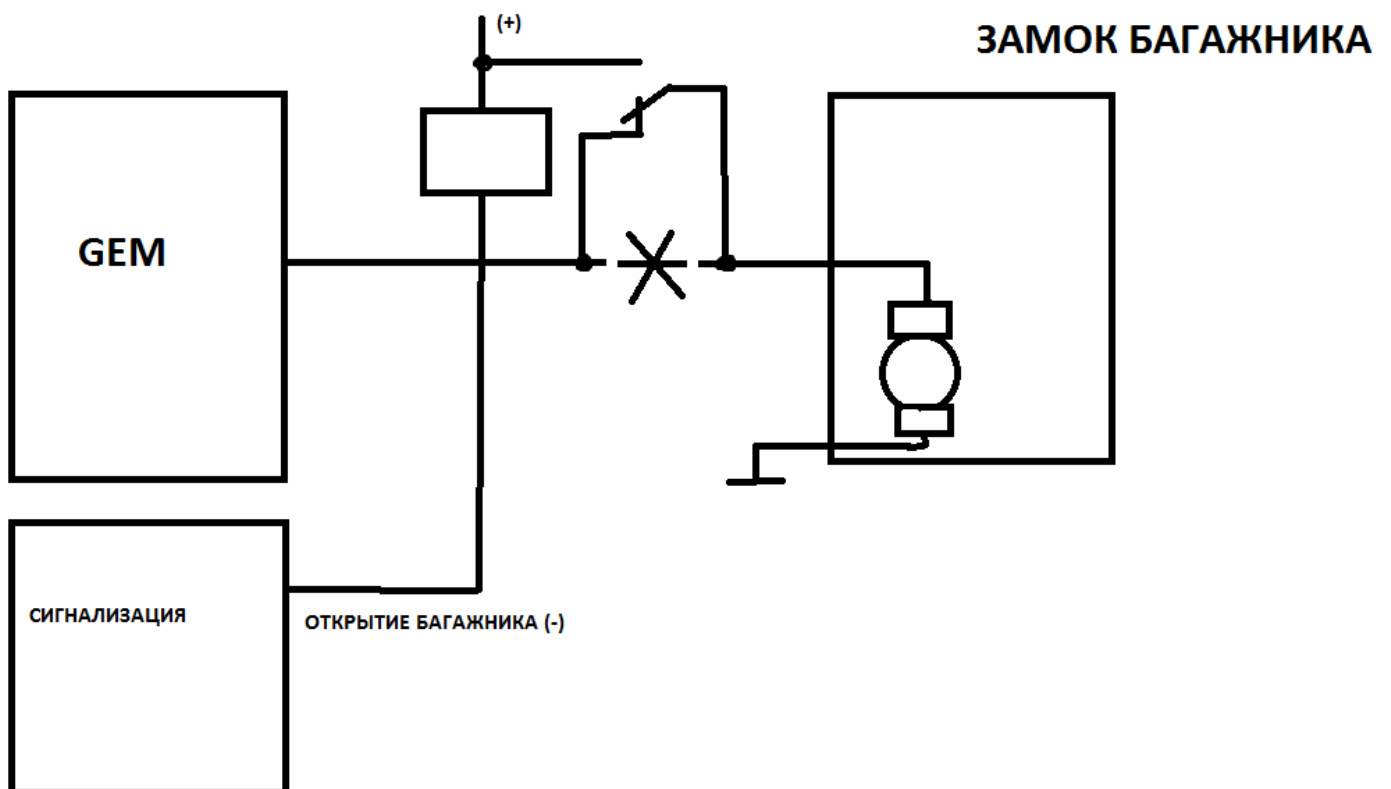





**в среднем жгуте бело/зелёный (+) провод  
в левом жгуте подключаем зажигание и АСС**

Select & Zoom

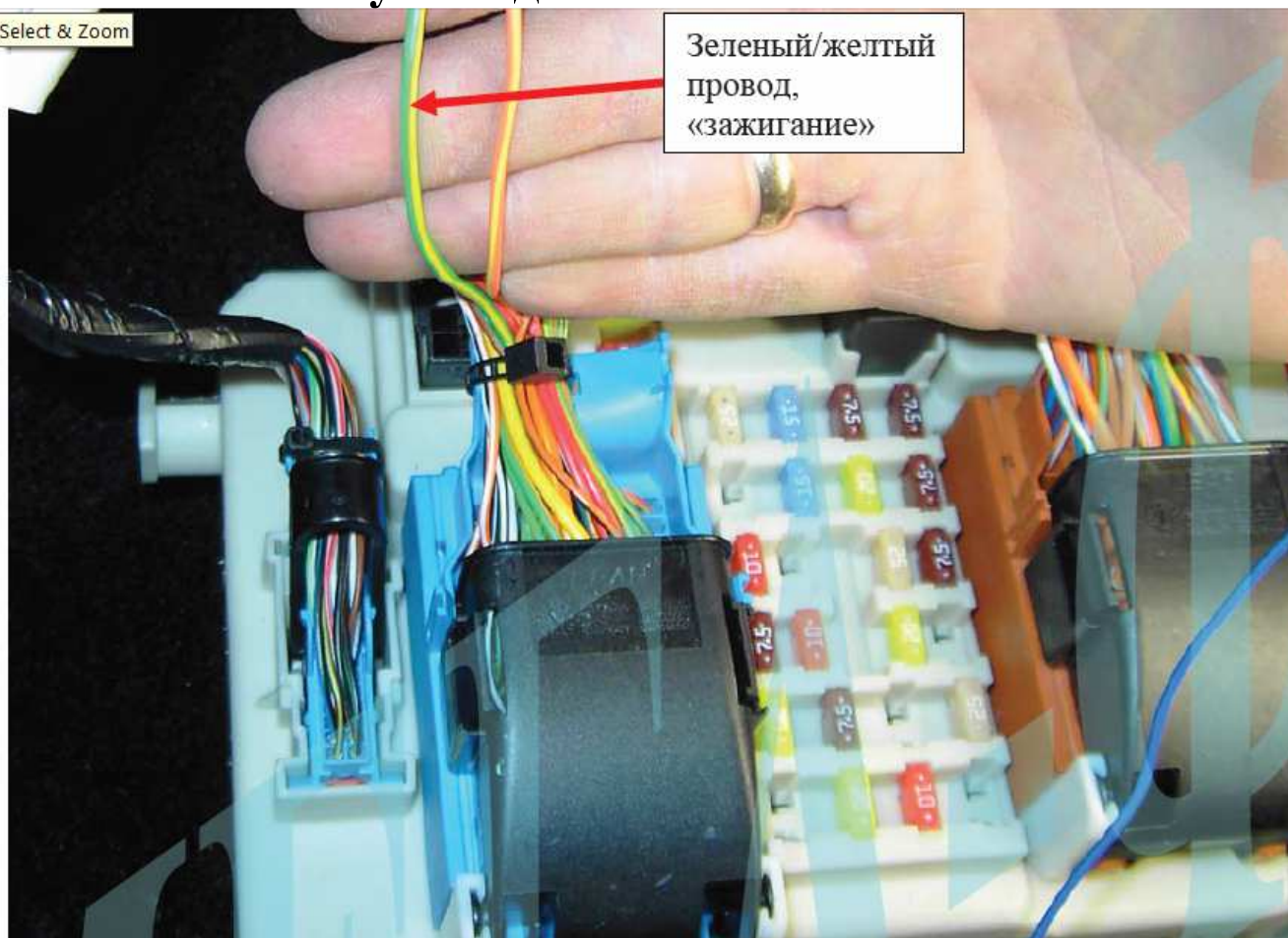

Зеленый/желтый  
провод,  
«зажигание»

**протягиваем жгут в подкапотку – за блоком отличное  
резиновое уплотнение**



**крепим сиренку и всё остальное**

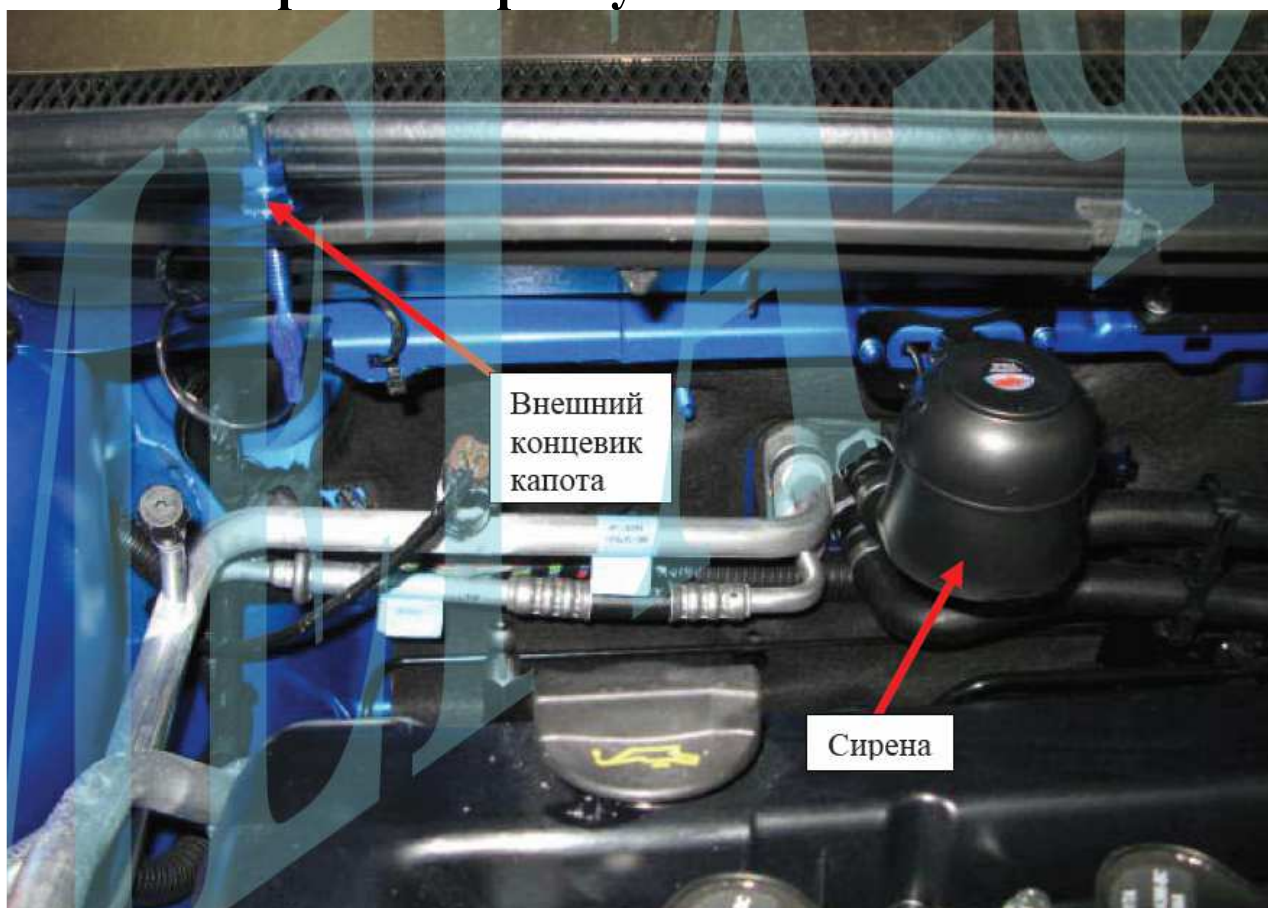

**для варианта без кана подключаемся к форсунке**

**а вот дальше пляшем от комплектации авто  
если 2 стеклоподъёмника- управление цз в том же разъёме где  
и кан шина**

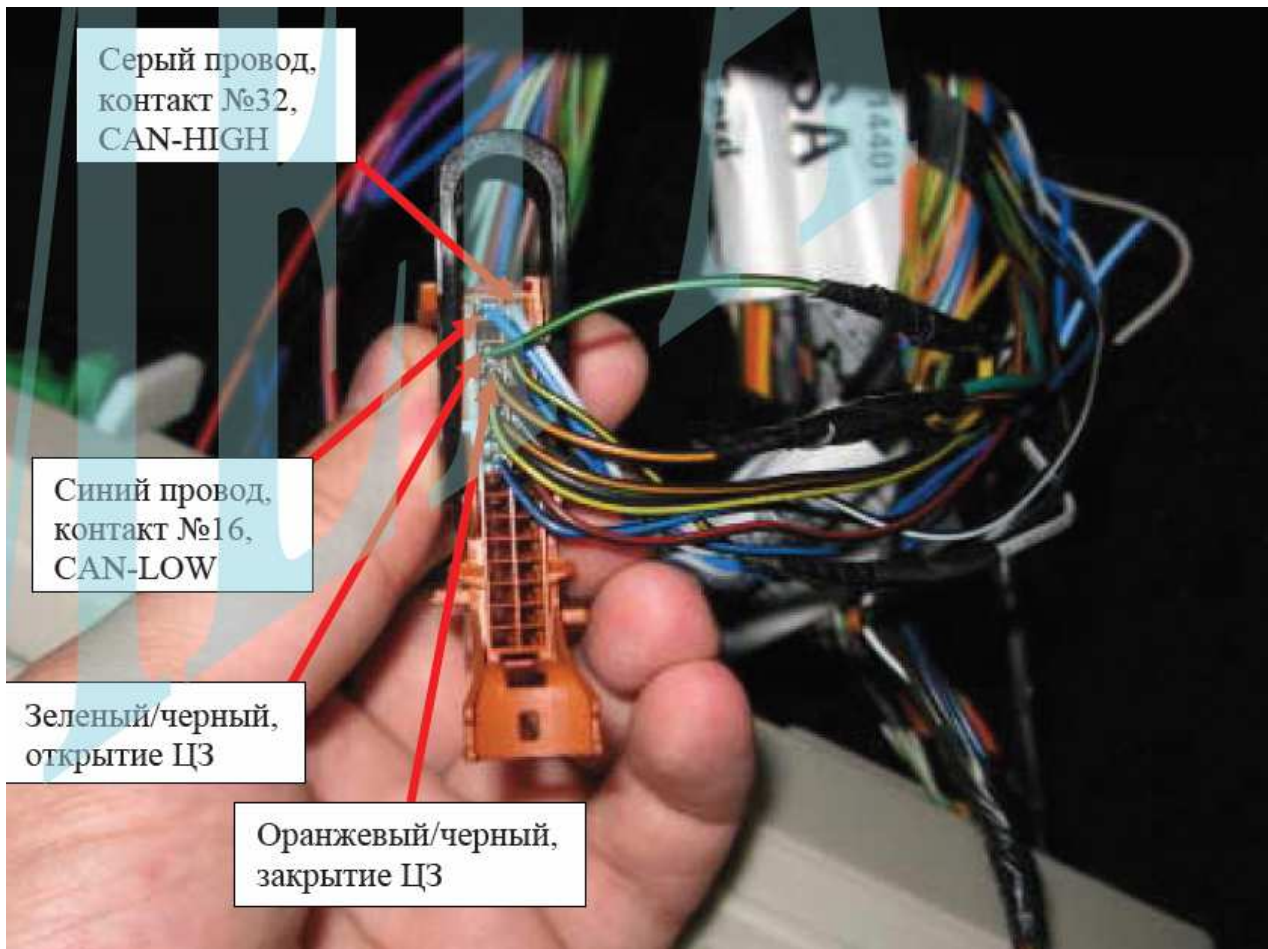

**если подключаемся по кану – то уже получается всё ясно  
если комплектация максимальная – то для подключения к цз  
лезем в дверь**

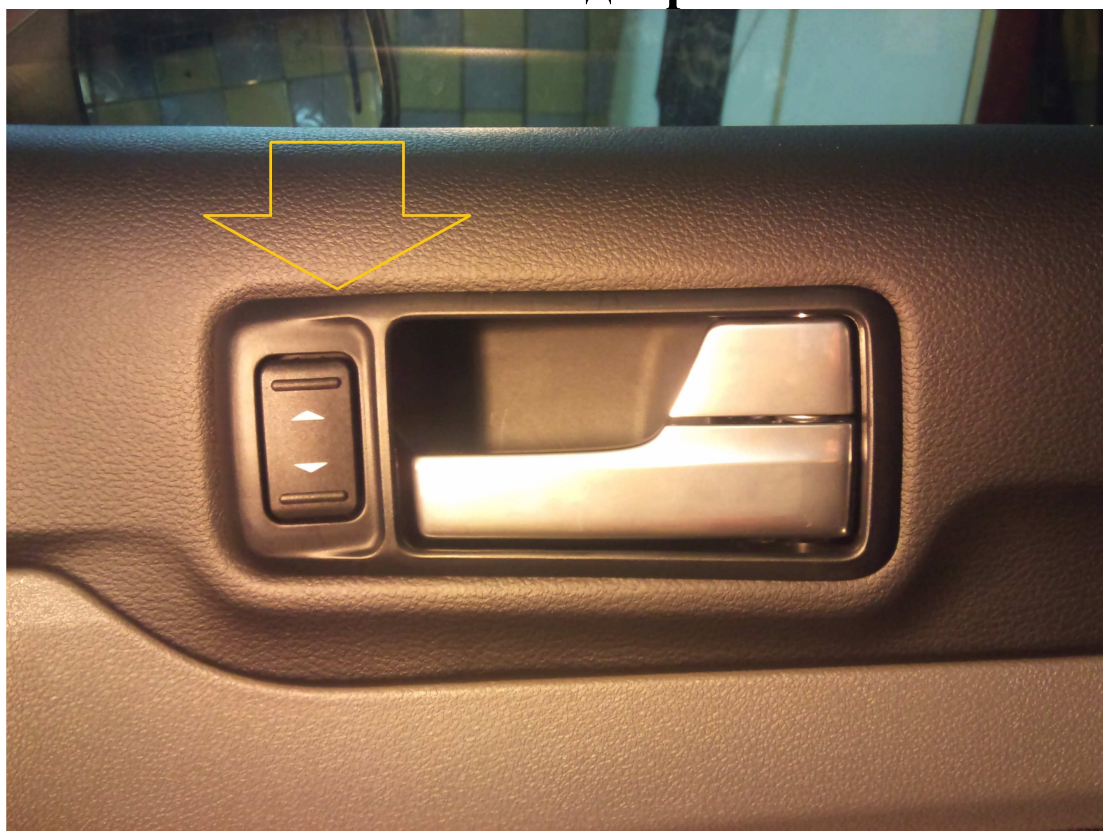

**снимаем ручку открытия и отщёлкиваем разъём**



**потом отщёлкиваем накладку под ручкой закрытия**





**выкручиваем болты и снимаем обшивку**



**вспарываем жгут двери**

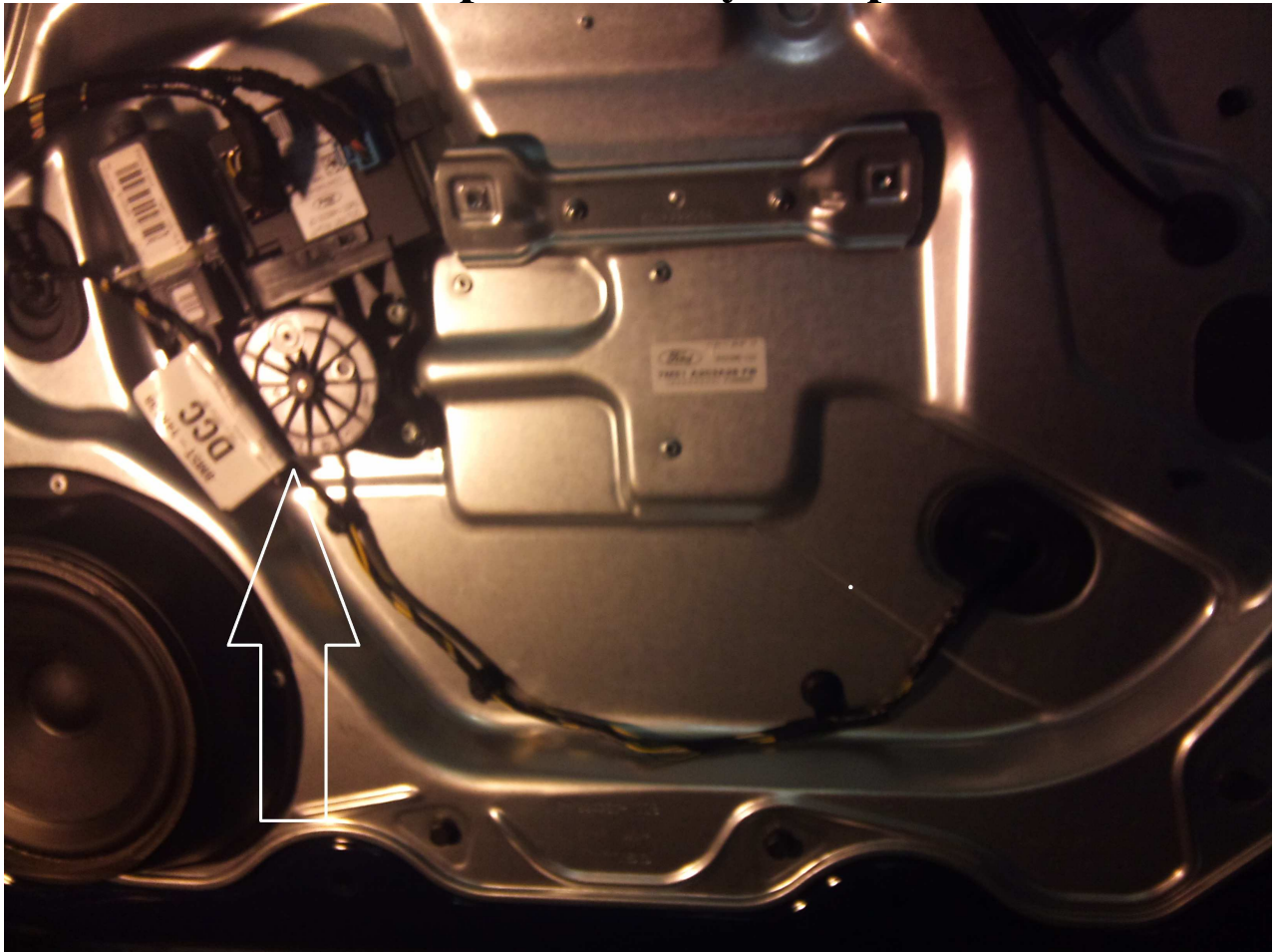

**я это делаю в этом месте**

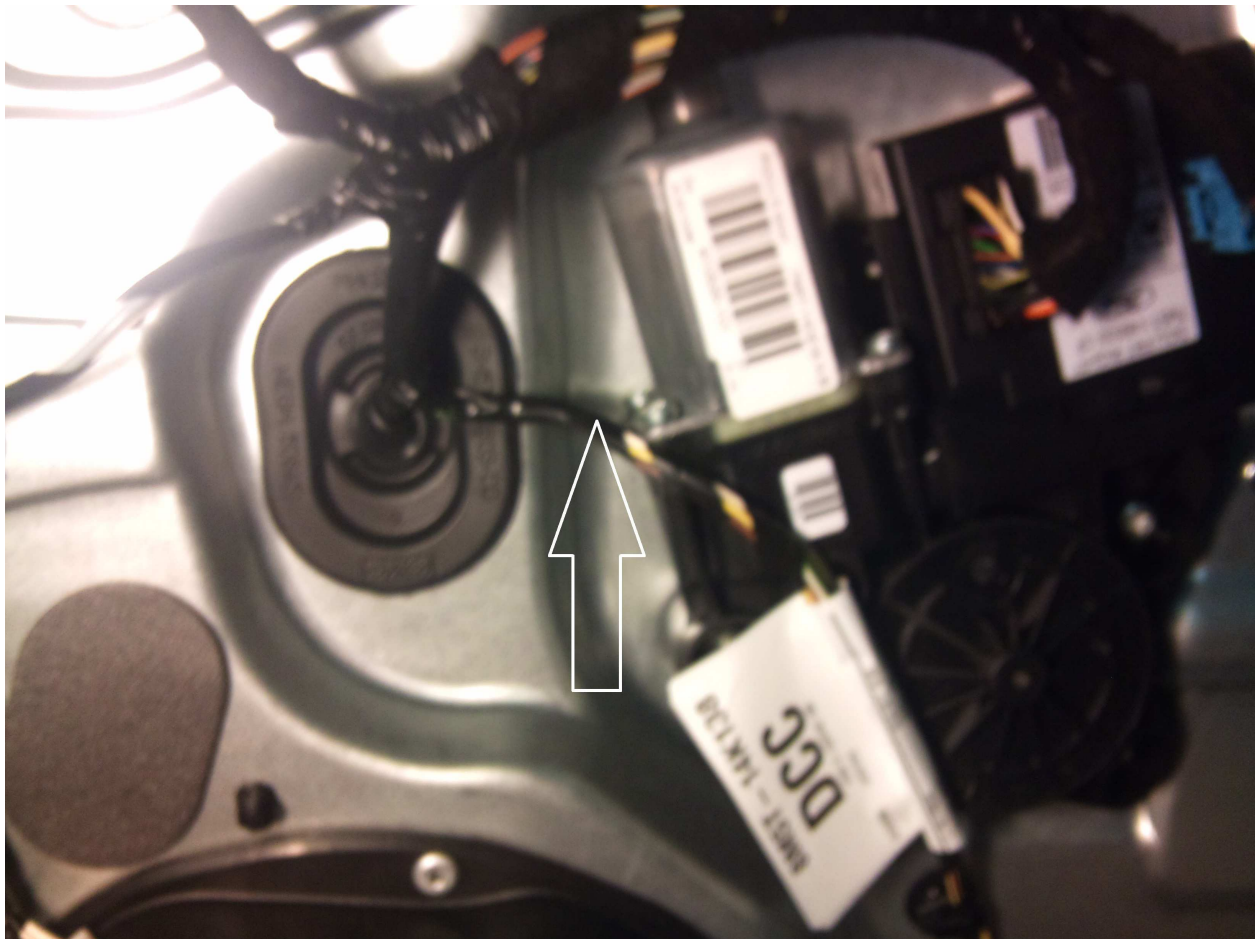

## и находим провода цз

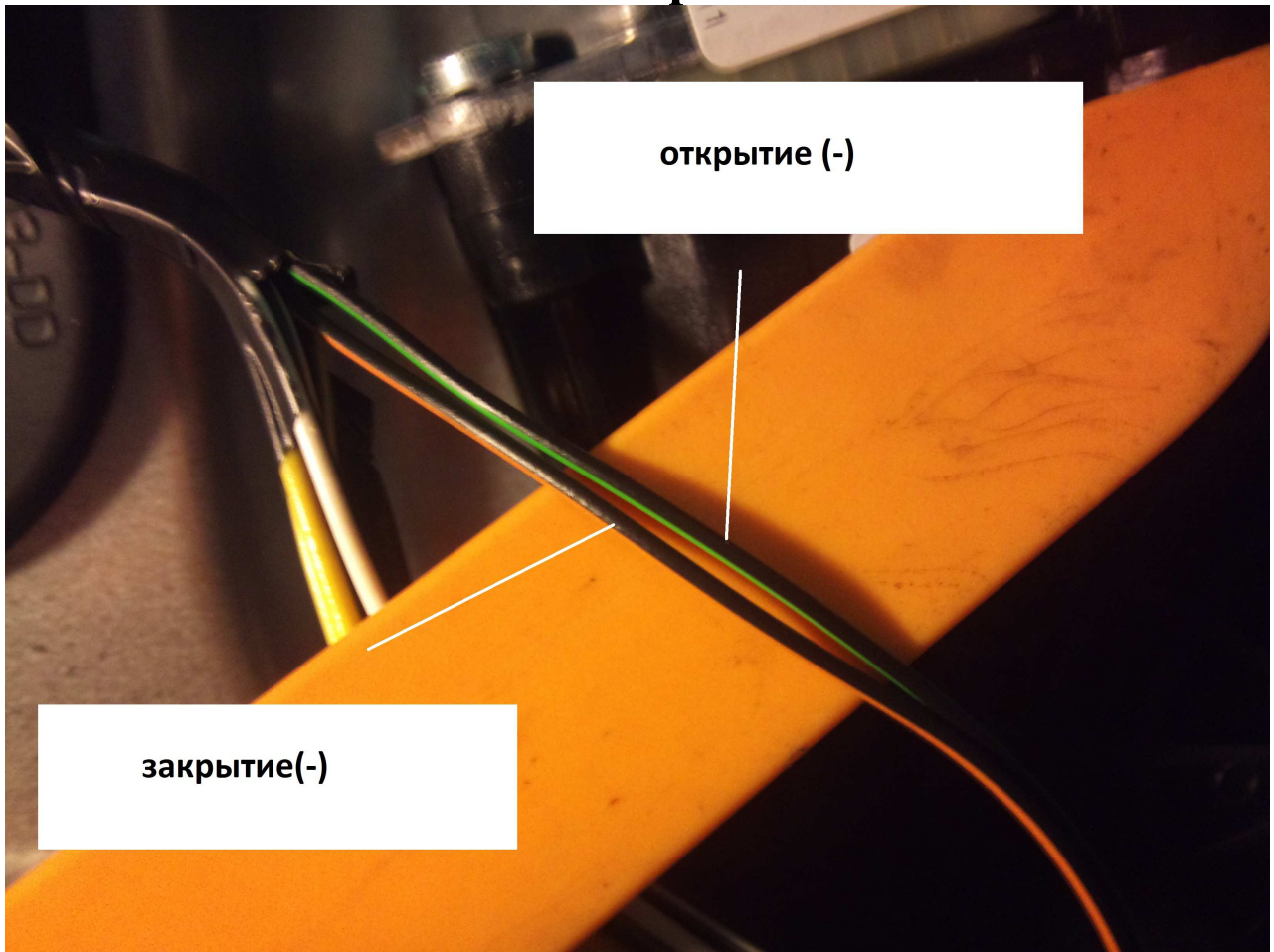

протягиваем провода в салон . осталось разобраться с концевиками. Все они на том же разъёме что и канн. Но другой полярности подключаемся по схеме

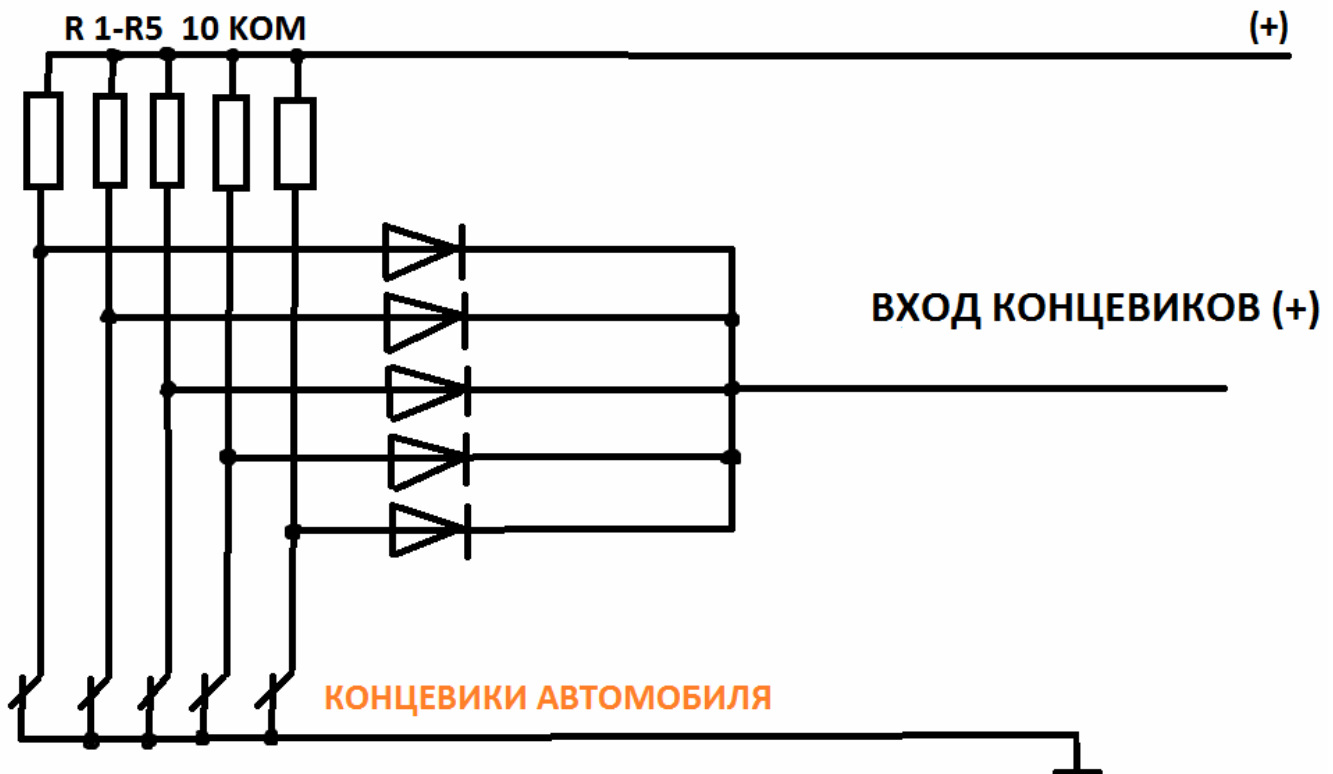

**чёрно/красный чёрно/жёлтый чёрно/синий  
чёрно/зелёный и чёрно/оранжевый  
в варианте с открытием багажника – либо тянем концевик  
отдельно либо мудрим вот такую схему**

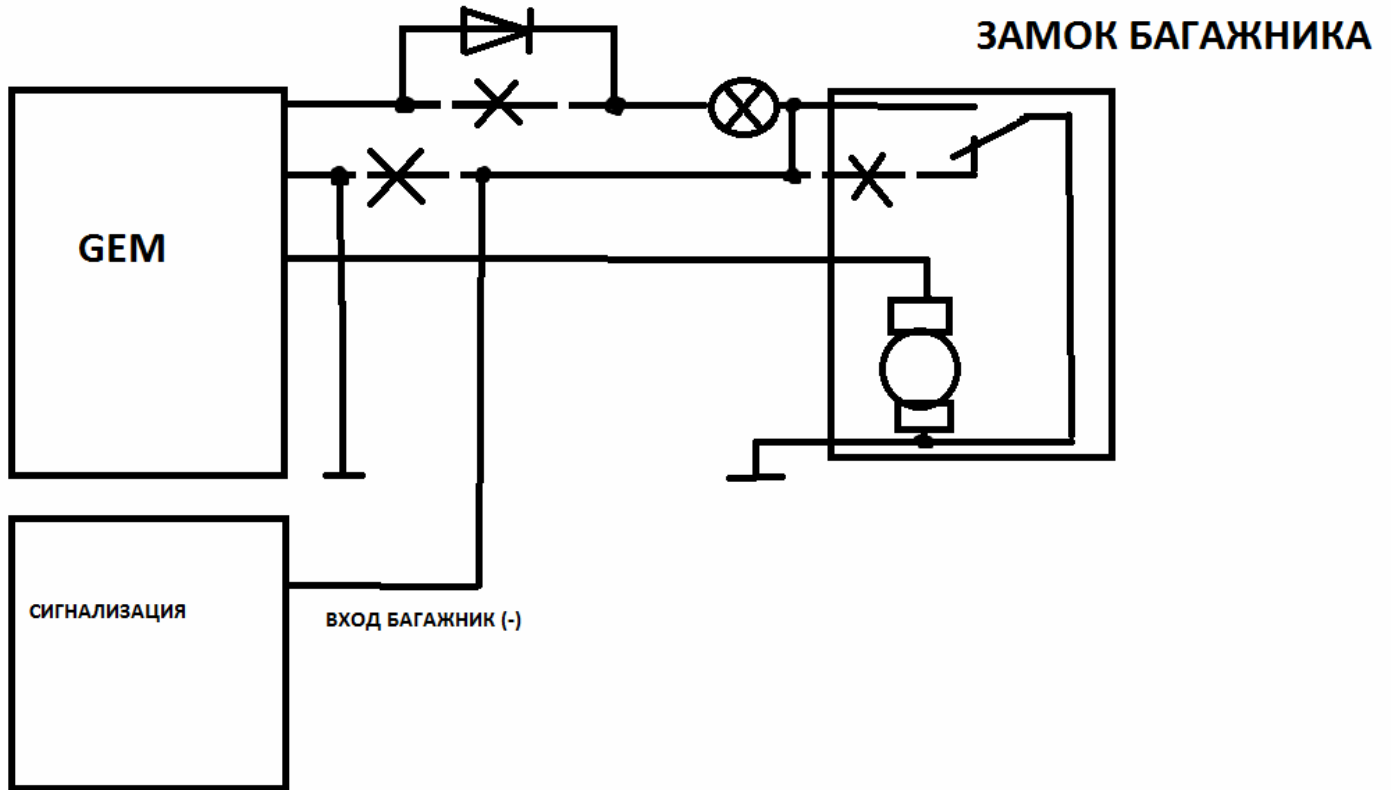

**грубо говоря достаём лампу багажника**

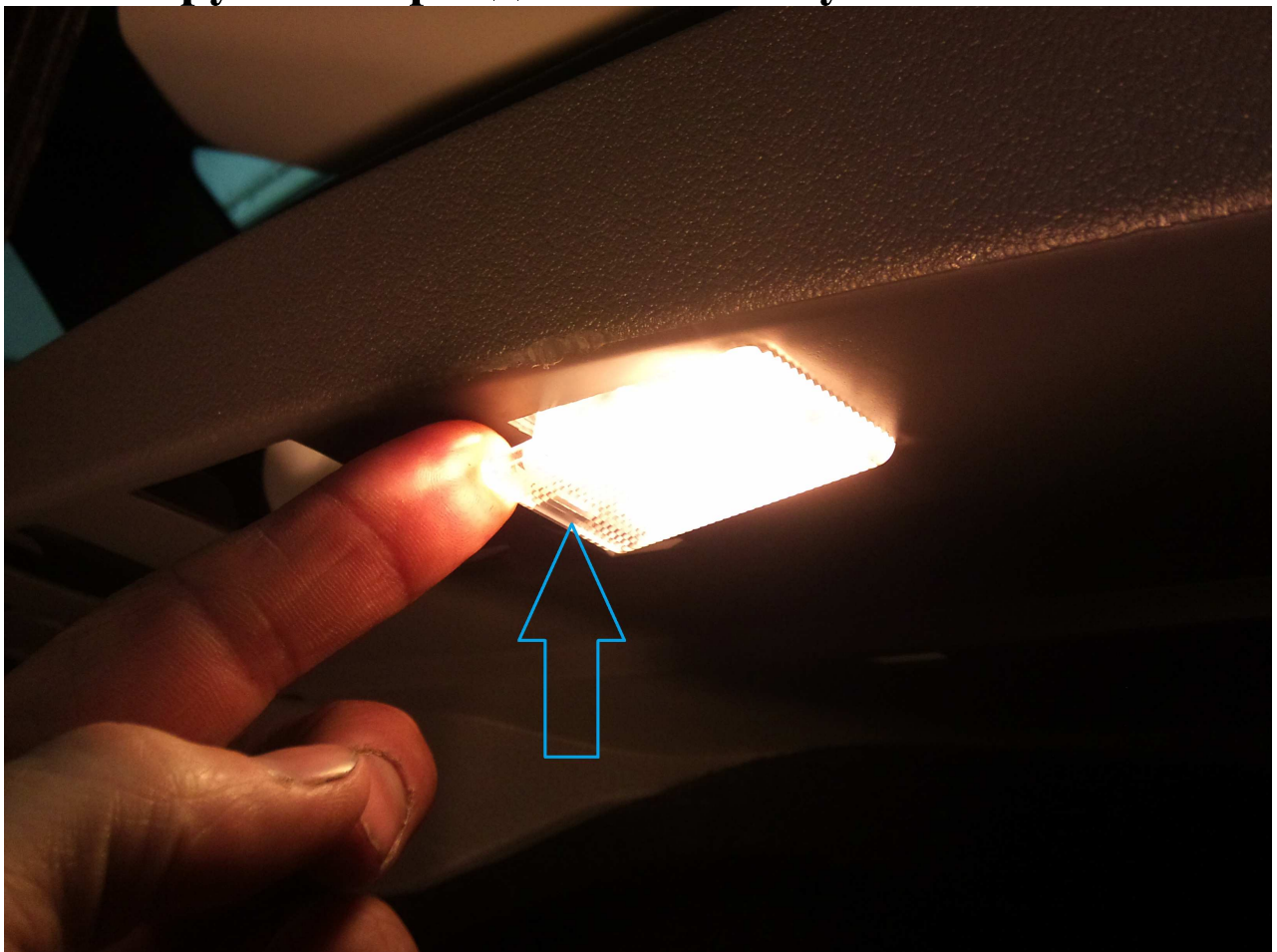



## **вставляем диод**

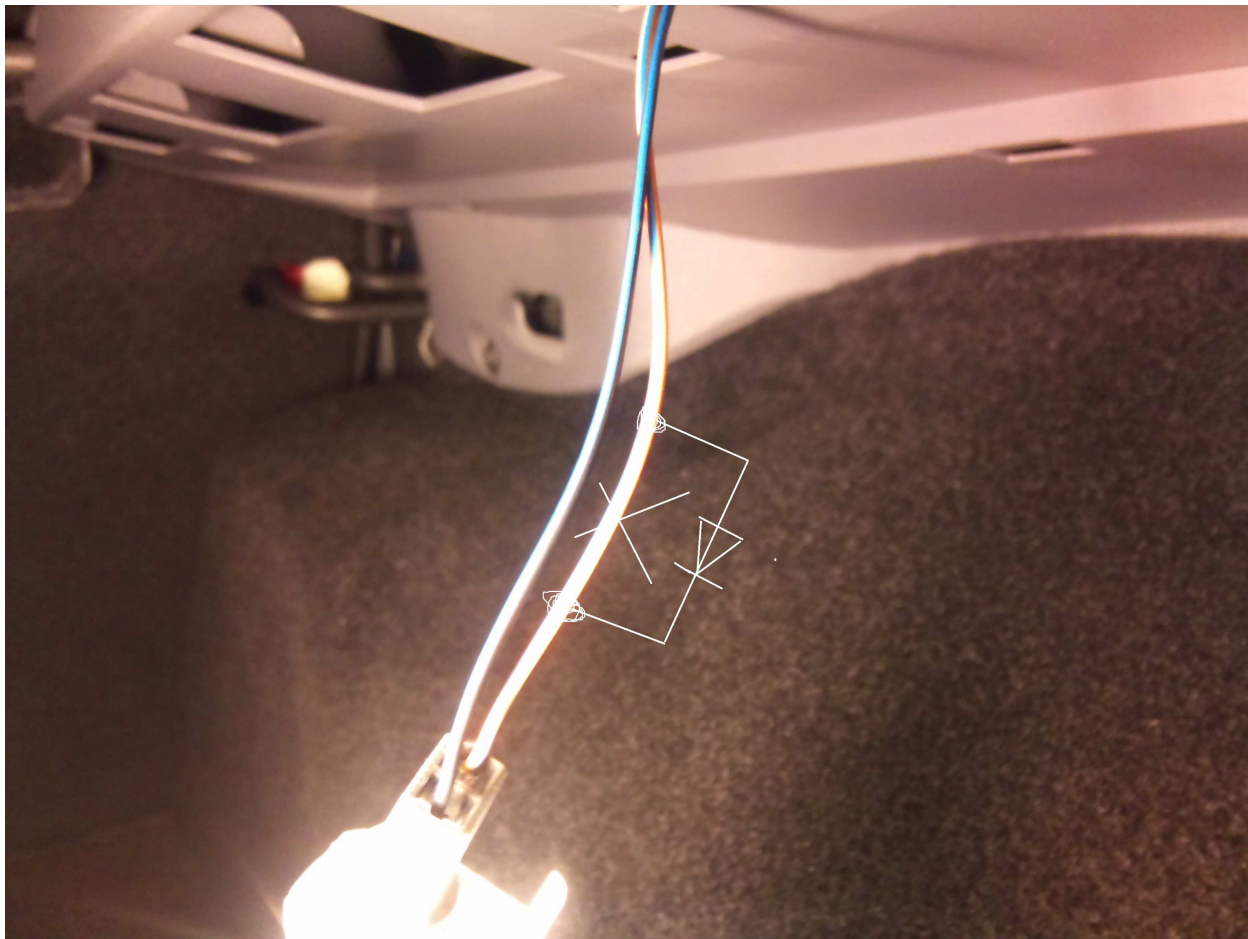

**в переходе перебрасываем плюсовой чёрно/красный – на минусовой чёрно/синий**





**и на блоке чёрно/красный режем и конец от блока садим на землю – результат – не нужно разбирать полсалона провод уже проложен и лежит в общем жгуте**

**делаем необходимые настройки**

**проверяем монтаж**

**собираем автомобиль**