

StarLine®



Подключение и установка
автосигнализации **StarLine B94**,
на автомобиль **Toyota Corolla 2012**
с кнопкой Старт-Стоп

Подключение и установка автосигнализации StarLine B94 на автомобиль Toyota Corolla 2012 с кнопкой Старт-Стоп

Устанавливаемое оборудование:

- Автосигнализация StarLine B94 с функцией автозапуска

Необходимый инструмент и материалы для работы:

Наименование инструмента (материала)	Количество
Отвертка крестовая PH2	1
Вороток с головкой M10	1
Вороток с головкой M8	1
Бокорезы	1
Изолента	1
Саморезы	2
Пластиковые хомуты	10
Трубка гофрированная 10 мм	3 м
Кондуктор для протягивания проводов	1
Реле 5-контактное с колодкой и защитным диодом	2

Необходимое время для установки — 4,5 часа

Внимание!!!

Карта монтажа носит рекомендательный характер и рассчитана на установку квалифицированными специалистами. Цвета проводов, а также схематика могут меняться в зависимости от года выпуска и комплектации автомобиля. Все подключения необходимо проверять перед установкой автосигнализации.

НПО СтарЛайн не несет ответственности за причиненный ущерб автомобилю в случае некорректной установки или невыполнении приведенных выше требований к установке.

1. Снимаем накладку порога и левой кик-панели (на клипсах). Отворачиваем 2 самореза нижней накладки подторпедника и снимаем ее. Далее отворачиваем 4 болта М6 крепления коленной подушки безопасности и снимаем её **без отсоединения разъема**. Далее отворачиваем 1 саморез левой части подторпедника и снимаем ее (на защелках).



Фото 1.1. Саморезы нижней накладки



Фото 1.2. Болт крепления подушки безопасности



Фото 1.3. Болт крепления подушки безопасности



Фото 1.4. Болт крепления подушки безопасности



Фото 1.5. Болт крепления подушки безопасности



Фото 1.6. Подушка безопасности снята



Фото 1.7. Саморез левой части подторпедника



Фото 1.8. Левая часть подторпедника снята

2. Для доступа к кнопке Старт-Стоп и снятия щитка приборов разбираем центральную консоль. Снимаем нижнюю и верхнюю левую декоративные накладки центральной консоли. Затем снимаем накладку щитка приборов, отворачиваем 2 самореза и снимаем его. Далее снимаем накладку с кнопкой Старт-Стоп (на защелках).



Фото 2.1. Нижняя левая накладка снята



Фото 2.2. Верхняя левая накладка снята



Фото 2.3. Накладка щитка приборов снята



Фото 2.4. Саморезы щитка приборов



Фото 2.5. Щиток приборов снят

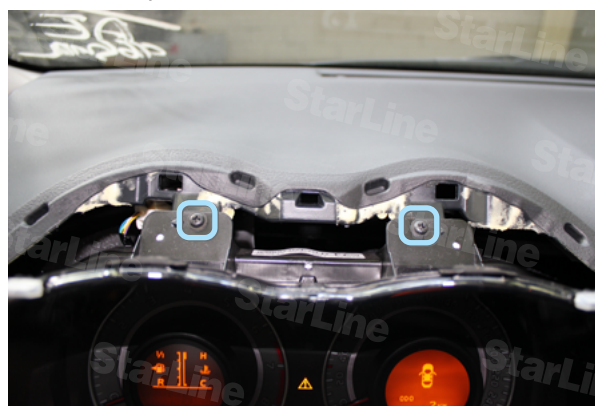

Фото 2.6. Накладка с кнопкой Старт-Стоп



Фото 2.7. Накладка с кнопкой Старт-Стоп снята

3. Устанавливаем антенну со встроенным датчиком удара и наклона на лобовом стекле, светодиод на левой стойке. Сервисную кнопку устанавливаем в любом удобном месте.



Фото 3.1. Антенна

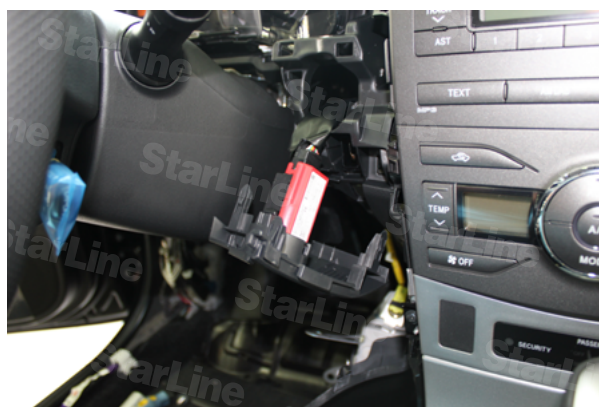

Фото 3.2. Светодиод

4. Устанавливаем под капотом сирену (крепление на гайку М6) и датчик температуры. Провода в салон прокладываем через штатный уплотнитель в центральной части моторного щита над педалью акселератора.



Фото 3.1. Сирена (возможное место установки)



Фото 3.2. Датчик температуры двигателя

4. Блок сигнализации крепим за щитком приборов.
5. Подключаем массу сигнализации в штатное место.



Фото 5. Масса

6. CAN шину сигнализации подключаем на диагностическом разъеме.



Фото 6. CAN-шина (CAN-H салатовый; CAN-L белый)

7. Управление кнопкой Старт-Стоп подключаем на разъеме кнопки. Для имитации нажатия педали тормоза выполняем подключение на разъеме концевика педали.

Для обхода штатного иммобилайзера надеваем рамку из комплекта модуля StarLine BP-03 на кнопку Старт-Стоп, как указано на фото (необходимо сделать вырез).

Затем изготавливаем петлю из 3-5 витков тонкого провода и крепим ее к ключу, как показано на фото. Элемент питания извлекаем.

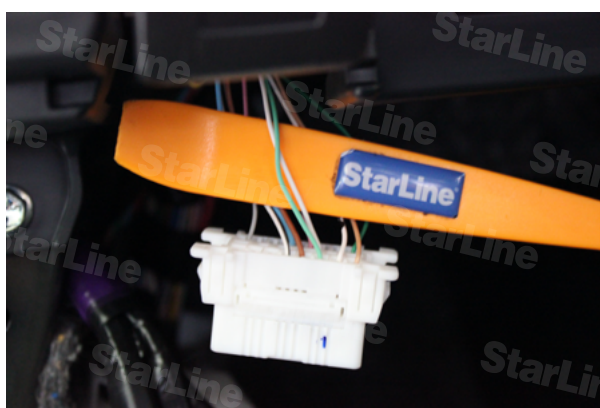
Все подключения выполняем согласно Схеме 1.



Фото 7.1. Тормоз (синий)



Фото 7.2. Старт-стоп (белый и черный)



Фото 7.3. Расположение выреза



Фото 7.4. Расположение рамки для обхода иммобилайзера на кнопке Старт-Стоп

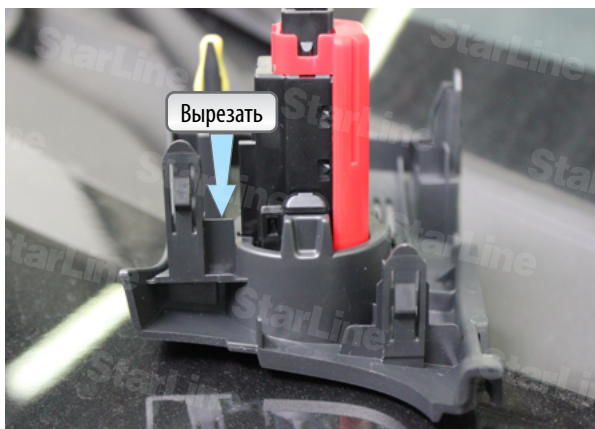

Фото 7.5. Расположение рамки для обхода иммобилайзера на ключе



Схема 1. Цепи запуска

8. Питание сигнализации подключаем к толстому белому проводу автомобиля на блоке BCM.

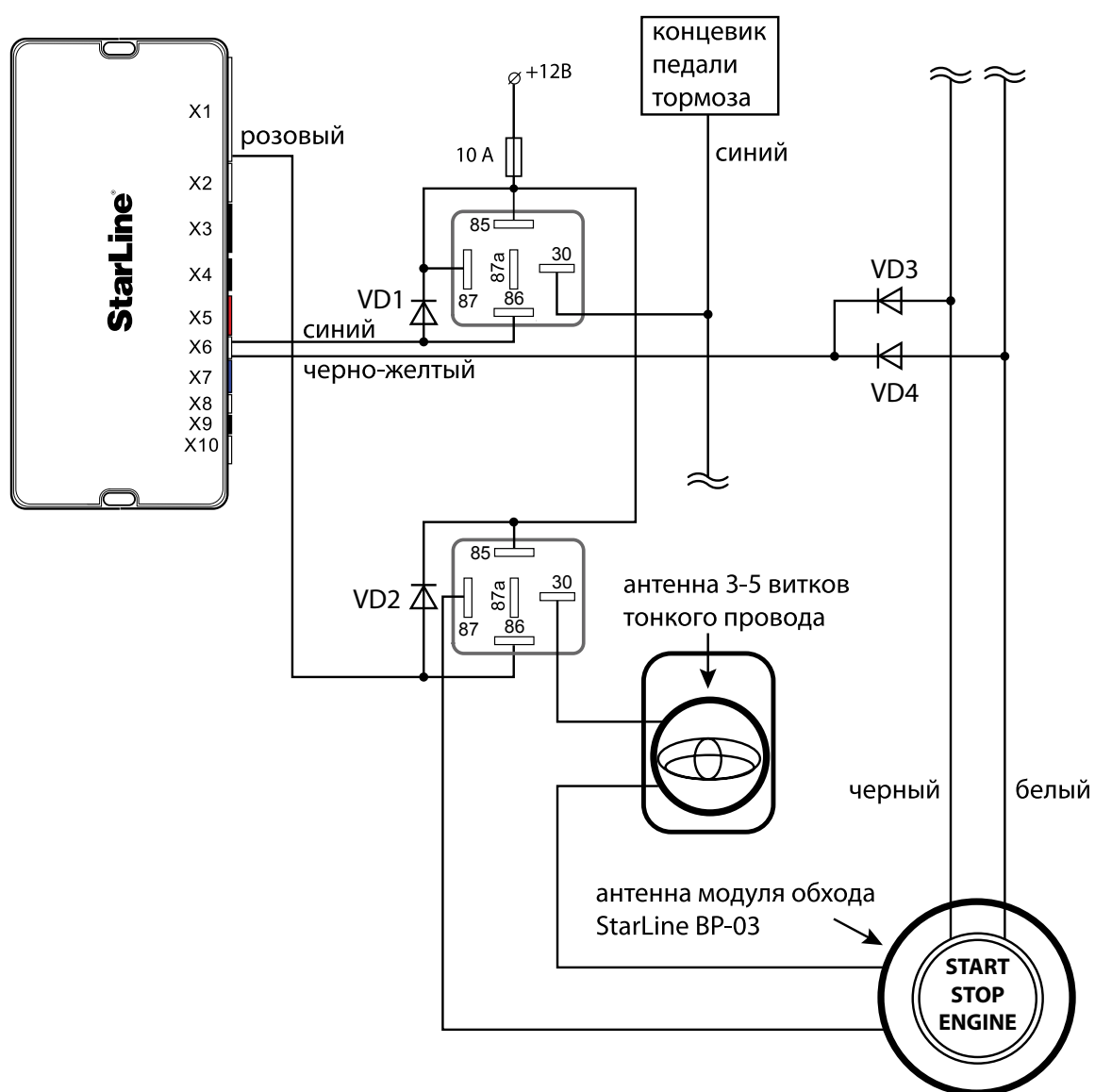

Фото 8. Питание +12В (белый)

9. Программируем параметры запуска автомобиля (Таблица 2 инструкции по установке).

Программируемая функция	Значение функции
№08 - режим работы выхода силового модуля при дистанционном запуске (синий провод)	Вариант 3 Режим кнопки "Старт-Стоп"

10. Сигнал педали тормоза, а также стояночного тормоза на данном а\м присутствует в шине CAN. Поэтому на автомобилях с МКПП следует не подключать оранжево-фиолетовый и сине-красный провод сигнализации. На автомобилях с АКПП необходимо в настройках CAN интерфейса отключить сигнал стояночного тормоза, и подсоединить к массе сине-красный провод.

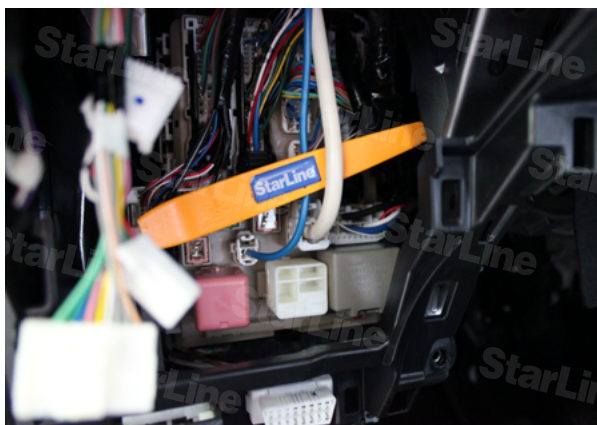
11. Программируем CAN модуль. При нажатой сервисной кнопке подаем питание на систему, ждем 5 коротких сигналов сирены, отпускаем кнопку, затем нажимаем один раз для входа в режим выбора автомобиля. Вводим код 5213 согласно инструкции по установке.

12. Настраиваем датчик удара и наклона, проверяем работу системы. Сборку салона проводим в обратной последовательности.

Необходимые цепи для работы системы		Полярность сигнала		Взято с CAN	Место расположения и подключения штатного провода (Фото)	Цвет штатного провода
		плюс	минус			
Концевые выключатели	Капот			■		
	Багажник			■		
	Двери			■		
Центральный замок				■		
Стояночный тормоз				■	См. п. 10	
Контроль работы двигателя	Генератор "+"	■		■		
Световые сигналы	Стоп			■	См. п. 10	
	Повороты			■		
Цепи питания	Масса		■		Левая кик-панель (5)	
	+12В	■			Блок ВСМ (8)	Белый
Цепи запуска	Старт-Стоп		■		Разъем кнопки Старт-Стоп (7.2)	Белый Черный
	Стоп (имитация)	■			Разъем концевика педали тормоза (7.1)	Синий
	Зажигание (контроль)			■		
CAN-шина	CAN-H	Коричнево-красный			Диагностический разъем (6)	Салатовый
	CAN-L	Коричневый				Белый

Предложения и замечания просьба присылать на: support@starline.ru